

Thinking of you
 **Electrolux**

brugsanvisning
käyttöohje
bruksanvisning
bruksanvisning

Køleskab
Jääkaappi
Kjøleskap
Kylskåp

ERE38520W
ERE38520X
ERE38530W
ERE38530X

Electrolux. Thinking of you.

Se mere om, hvordan vi tænker på www.electrolux.com

INDHOLD

Om sikkerhed	2	Vedligeholdelse og rengøring	9
Betjeningspanel	4	Hvis noget går galt	10
Ibrugtagning	6	Tekniske data	12
Daglig brug	6	Installation	12
Nyttige oplysninger og råd	8	Skån miljøet	14

Ret til ændringer uden varsel forbeholdes



OM SIKKERHED

Læs denne brugsanvisning igennem (inkl. tips og advarsler), før apparatet installeres og tages i brug. Det forebygger ulykker og sikrer, at apparatet bruges korrekt. For at undgå unødvendige fejl og uheld er det vigtigt at sikre, at alle, der bruger apparatet, er fuldt fortrolige med dets drift og sikkerhedsfunktioner. Gem denne vejledning og sørg for, at den følger med apparatet, hvis det bliver flyttet eller solgt, så alle der bruger apparatet er fortrolige med dets betjening og sikkerhed.

Følg forholdsreglerne i denne brugsanvisning for at undgå skader på personer eller ting. I modsat fald er producenten ikke ansvarlig for eventuelle skader.

Sikkerhed for børn og udsatte personer

- Apparatet er ikke beregnet til at bruges af personer (herunder børn) med nedsat fysisk, sensorisk eller psykisk funktionsevne, eller som mangler den nødvendige erfaring eller viden, med mindre den, der har ansvaret for deres sikkerhed, først har instrueret dem eller har kontrolleret, at de kan betjene det korrekt. Hold øje med børn for at sikre, at de ikke leger med apparatet.
- Hold alle emballagedele væk fra børn. Der er fare for kvælning.
- Hvis du kasserer apparatet: Tag stikket ud af kontakten, klip netledningen af (så tæt på apparatet som muligt) og fjern døren, så børn ikke kan få elektrisk stød eller smække sig inde i apparatet under leg.
- Hvis dette apparat, der har magnetlås, erstatter et ældre apparat med fjederlås (lås med låsetunge) på døren eller i låget: Sørg for at ødelægge fjederlåsen på det

gamle apparat, inden du kasserer det.

Det sikrer, at det ikke kan blive en dødsfælde for et barn.

Generelt om sikkerhed**Advarsel**

Sørg for, at der er frit gennemtræk gennem udluftninger, både i apparatets kabinet og i et evt. indbygningselement.

- Apparatet er beregnet til opbevaring af madvarer og/eller drikkevarer i en almindelig husholdning, som forklaret i denne brugsanvisning.
- Brug ikke mekaniske redskaber eller andre kunstige hjælpemidler til at fremskynede optøningen.
- Brug ikke andre el-apparater (f.eks. ismaskiner) inde i køleudstyr, med mindre de er godkendt til formålet af producenten.
- Kølekredsløbet må ikke beskadiges.
- Apparatets kølekreds indeholder kølemidlet isobutan (R600a), en naturlig gas med høj biologisk nedbrydelighed. Det er dog brandfarligt.

Sørg for, at ingen af kølekredsens komponenter kan tage skade under transport og installation af apparatet.

Hvis kølekredsen skulle blive beskadiget:

- Undgå åben ild og antændelseskilder
- Luft grundigt ud i det lokale, hvor apparatet står
- Det er farligt at ændre apparatets specifikationer eller forsøge at ombygge det på nogen måde. Enhver skade på ledningen kan give kortslutning, brand og/eller elektrisk stød.



Advarsel Enhver elektrisk komponent (netledning, stik, kompressor) skal udskiftes af et autoriseret serviceværksted eller en autoriseret montør for at undgå fare.

1. Netledningen må ikke forlænges.
 2. Pas på, at stikket ikke bliver klemt eller beskadiget af apparatets bagpanel. Et klemt eller beskadiget stik kan blive overophedet og starte en brand.
 3. Sørg for, at apparatets eltilslutning er let at komme til.
 4. Træk ikke i ledningen.
 5. Sæt ikke stikket i kontakten, hvis kontakten sidder løst. Fare for elektrisk stød eller brand.
 6. Der må ikke tændes for apparatet, hvis lampedækslet ikke sidder på¹⁾ den indvendige pære.
- Apparatet er tungt. Der skal udvises stor forsigtighed ved flytning af det.
 - Rør ikke ved ting fra frostafdelingen med fugtige eller våde hænder. Det kan give hudafskræbninger eller forfrysninger.
 - Undgå at udsætte apparatet for direkte sollys i længere tid.
 - Pærer ²⁾I dette apparat benyttes specialpærer, der er udvalgt alene til husholdningsapparater. De er ikke egnet til oplysning i almindelige rum.

Daglig brug

- Sæt ikke en varm gryde på apparatets plastdele.
- Opbevar ikke brandfarlig gas og væske i apparatet, da de kan eksplodere.
- Følg nøje producentens angivelser vedr. opbevaring af produktet. Se de relevante vejledninger.

Vedligeholdelse og rengøring

- Sluk for apparatet, og tag stikket ud af kontakten inden rengøring.
- Brug ikke metalgenstande til at rengøre apparatet.
- Efterse jævnligt afløbet i køleskabet for afrimningsvand. Rens afløbet efter behov. Hvis afløbet er blokeret, ophobes der vand i bunden af apparatet.

1) Hvis skabet er forsynet med lampedæksel

2) Hvis pæren er aktuel.

3) Hvis beregnet til tilslutning til vand.

Installation

Vigtigt Ved tilslutning til lysnet skal vejledningen i de pågældende afsnit nøje følges.

- Pak apparatet ud, og efterse det for skader. Tilslut ikke apparatet, hvis det er beskadiget. Eventuelle skader på apparatet skal straks anmeldes til det sted, hvor det er købt. Gem i så fald emballagen.
- Det anbefales at vente mindst to timer med at tilslutte apparatet, så olien har tid til at løbe tilbage i kompressoren.
- Der skal være tilstrækkelig luftudskiftning rundt om apparatet. Ellers bliver det overophedet. Følg installationsvejledningen for at sikre tilstrækkelig ventilation.
- Så vidt det overhovedet er muligt skal apparatets bagside stå op mod en væg, så man ikke kan komme til at røre eller hænge fast i varme dele (kompressor, kondensator), med risiko for at brænde sig.
- Apparatet må ikke stilles tæt på radiatorer eller komfurer.
- Sørg for, at det er muligt at komme til netstikket, når apparatet er installeret.
- Tilslut kun til drikkevandsledning (vandværksvand).³⁾

Service

- Alt el-arbejde, der kræves til vedligeholdelse af apparatet, skal udføres af en autoriseret el-installatør.
- Dette produkt må kun serviceres af et autoriseret serviceværksted, og der må kun bruges originale reservedele.

Miljøhensyn

 Apparatet indeholder ikke gasser, der kan nedbryde ozonlaget, hverken i kølekreds eller isoleringsmaterialer. Apparatet må ikke bortskaffes sammen med husholdningsaffald og jordfyld. Isoleringsskummet indeholder brændbare gasser: Apparatet skal bortskaffes i

henhold til gældende bestemmelser. Nærmere oplysninger fås hos kommunens tekniske forvaltning. Undgå at beskadige køleenheden, især på bagsiden ved siden af varmeveksleren. De materialer i apparatet, der er mærket med symbolet , kan genvanendes.

BETJENINGSPANEL

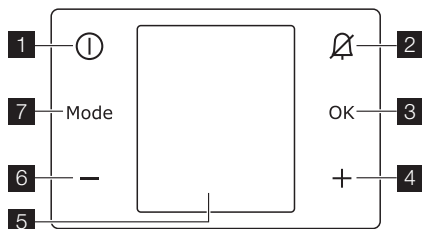

- 1** ON/OFF-knap
- 2** Nulstil alarm-knap
- 3** OK -knap
- 4** Knap til øgning af temperatur
- 5** Visning
- 6** Knap til sænkning af temperatur
- 7** Mode-knap

Den foruddefinerede knaplyd kan ændres til en høj tone ved at trykke på knappen MODE **7** og MINUS **6** samtidigt i nogle sekunder. Ændringen kan tilbagesættes.

Display/Indikatorer

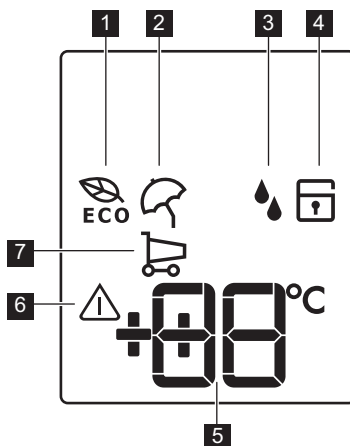

- 1** Økofunktion
- 2** Feriefunktion
- 3** Ekstra fugtfunction
- 4** Børnesikring
- 5** Temperaturindikator
- 6** Alarmindikator
- 7** Indkøbs-funktion

Sådan tændes apparatet

Gør følgende for at tænde for apparatet:

1. Sæt stikket i stikkontakten.
2. Tryk på knappen ON/OFF, hvis displayet er slukket.
3. Temperaturindikatoren viser den indstillede standardtemperatur.

Se under "Indstilling af temperatur" for at ændre temperaturen.

 **Advarsel** Hvis døren står åben i nogle minutter, slukkes lyset automatisk. Når døren lukkes og åbnes igen, tænder lyset igen.

Sådan slukkes der

Gør følgende for at slukke for apparatet:

1. Tryk på knappen ON/OFF et par sekunder.
2. Displayet slukkes.
3. Tag stikket ud af kontakten for at afbryde apparatet fra elnettet.

Indstilling af temperatur

Køleskabets temperatur kan indstilles ved at trykke på temperaturvælgerne.

Indstil standardtemperaturen:

- +5 °C i køleskabet

Temperaturindikatorerne viser den indstillede temperatur.

Den indstillede temperatur vil blive nået inden for 24 timer.

Vigtigt Den indstillede temperatur huskes efter et strømsvigt.

For at få en optimal opbevaring af madvarer skal du vælge Eco Mode-funktionen. Se under "Eco Mode-funktionen".

Eco Mode-funktionen

For at få en optimal opbevaring af madvarer skal du vælge Eco Mode-funktionen.

Sådan slås funktionen til:

1. Tryk på knappen Mode, indtil det tilsvarende symbol vises i displayet. Indikatoren Eco Mode blinker.
2. Tryk på knappen OK for at bekræfte. Indikatoren Eco Mode vises.

Sådan slås funktionen fra:

1. Tryk på knappen Mode, indtil indikatoren Eco Mode blinker.
2. Tryk på knappen OK for at bekræfte.
3. Indikatoren Eco Mode slukkes.

Vigtigt Funktionen slås fra, når der vælges en anden temperatur.

Feriefunktion

Funktionen giver mulighed for at holde køleskabets dør lukket i en længere periode, hvor skabet er tomt, uden at der dannes dårlig lugt.

Vigtigt Køleskabet skal være tomt, når det sættes til feriefunktion.

Sådan slås funktionen til:

1. Tryk på knappen Mode, indtil det tilsvarende symbol vises i displayet. Indikatoren for feriefunktionen blinker. Køleskabets temperaturindikator viser den indstillede temperatur.
2. Tryk på knappen OK for at bekræfte. Indikatoren for feriefunktionen vises.

Sådan slås funktionen fra:

1. Tryk på knappen Mode, indtil indikatoren for feriefunktionen blinker.
2. Tryk på knappen OK for at bekræfte.
3. Indikatoren for feriefunktionen slukkes.

Vigtigt Funktionen slås fra, når der vælges en anden temperatur i køleskabet.

Ekstra fugtfunction

Hvis du har behov for at forøge fugtigheden i køleskabet, tilrådes det at aktivere den ekstra fugtfunction.

Tænde for funktionen:

1. Tryk på Mode-knappen, indtil det modsvarende ikon vises. Ekstrafugt indikator blinker.
2. Tryk på OK-knappen for at bekræfte. Indikatoren for ekstra fugt vises.

Slukke for funktionen:

1. Tryk på Mode-knappen til indikatoren for ekstra fugt blinker.
2. Tryk på OK-knappen for at bekræfte.
3. Indikatoren for ekstra fugt slukkes.

Børnesikring

Slå børnesikringen til for at låse knapperne og forhindre utilsigtet betjening.

Sådan slås funktionen til:

1. Tryk på knappen Mode, indtil det tilsvarende symbol vises i displayet.
2. Indikatoren for børnesikringen blinker.
3. Tryk på knappen OK for at bekræfte. Indikatoren for børnesikringen vises.

Sådan slås funktionen fra:

1. Tryk på knappen Mode, indtil indikatoren for børnesikringen blinker.
2. Tryk på knappen OK for at bekræfte.
3. Indikatoren for børnesikringen slukkes.

Indkøbsfunktion

Hvis det er nødvendigt at anbringe store mængder varme madvarer i køleskabet, f.eks. efter indkøb, anbefales det at aktivere indkøbsfunktionen for at køle varerne hurtigere ned og for at undgå at opvarme de andre fødevarer i køleskabet.

Sådan slås funktionen til:

1. Tryk på knappen Mode, indtil det tilsvarende symbol vises i displayet. Indikatoren for indkøbsfunktionen blinker.

Køleskabets temperaturindikator viser den indstillede temperatur.

2. Tryk på knappen OK for at bekræfte. Indikatoren for indkøbsfunktionen vises. Indkøbsfunktionen afbrydes automatisk efter ca. 6 timer.

Sådan slås funktionen fra, inden den slukkes automatisk:

1. Tryk på knappen Mode, indtil indikatoren for indkøbsfunktionen blinker.
2. Tryk på knappen OK for at bekræfte.

3. Indikatoren for indkøbsfunktionen slukkes.

Vigtigt Funktionen slås fra, når der vælges en anden temperatur i køleskabet.

Alarm for åben dør

Der lyder en alarm, hvis døren står åben i mere end et par minutter. Alarmen for åben dør vises på følgende måde:

- Blinkende alarmindikator
- Lydalarm

Når forholdene igen er normale (døren er lukket), stopper alarmen.

Når alarmen lyder, kan den afbrydes ved at trykke på en vilkårlig knap.

IBRUGTAGNING

Indvendig rengøring

Inden apparatet tages i brug vaskes det indvendig (inkl. tilbehør) med lunkent vand tilsat neutral sæbe for at fjerne den typiske lugt af nyt apparat. Tør grundigt efter.

Vigtigt Brug ikke sulfosæbe eller skuremiddel. Det vil skade overfladen.

Kontroller, at afløbsslangen bag på skabet udmunder i afløbsskålen.

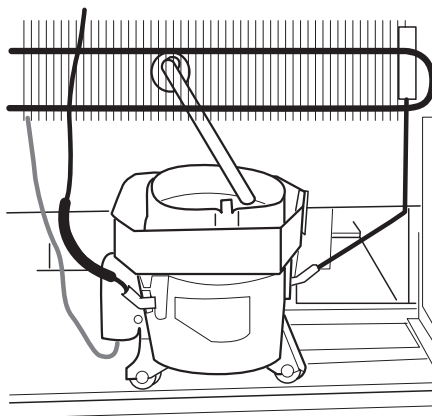

DAGLIG BRUG

Brug af køleskabet

Temperaturen i køleskabet kan indstilles til mellem +2 °C og +8 °C.

Ved normal brug viser indikatoren den indstillede temperatur.

i Normalt er en mellemindstilling mest passende.

Når den præcise indstilling vælges, skal du huske på, at temperaturen i apparatet afhænger af:

- Rumtemperaturen
- Hvor ofte døren åbnes
- Mængden af mad

- Apparatets placering

Vigtigt Hvis den omgivende temperatur er høj, eller skabet er helt fyldt, og termostatknappen står på det koldeste trin, kan kompressoren køre konstant, så der dannes rim eller is på bagvæggen. Hvis dette sker, sættes termostatknappen på en højere temperatur, så den automatiske afrimning starter, og strømforbruget dermed falder.

Taste Guard lugtbeskyttelsesfilter

Apparatet er forsynet med et kulfilter, der sidder bag lufthanens klap.

Filteret renser luften i køleafdelingen for uønskede lugte, så maden holder sig bedre.

Ved leveringen ligger kulfilteret i en plastpose. Se "Isætning af Taste Guard lugtbeskyttelsesfilter" vedrørende anvisninger.

Vigtigt Sørg for, at lufthanens klap er lukket, så filteret fungerer korrekt.

Flytbare hylder

Køleskabets vægge har en række skinner, så hylderne kan placeres efter ønske. Nogle af hylderne skal løftes op i bagkanten, før de kan tages ud.

Vigtigt Flyt ikke glashylden over grøntsagsskuffen. Den sikrer korrekt luftcirkulation.

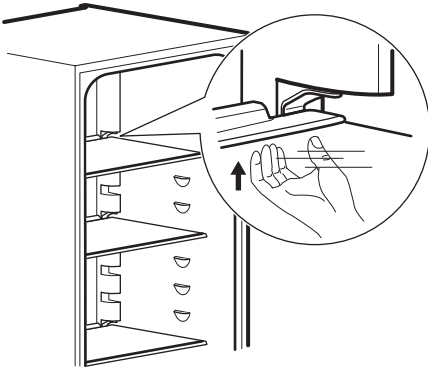

Grøntsagsskuffe

Skuffen egner sig til opbevaring af frugt og grønt.

I nogle modeller har skuffen en skillevæg, der kan sættes i forskellige stillinger, så skuffen kan opdeles efter behag.

Alle dele indvendigt i skuffen kan fjernes i forbindelse med rengøring.

Flaskehylde

Sæt flaskehylden på plads, og sæt flaskerne i (med åbningerne fremad).

Vigtigt Hvis hylden placeres vandret, skal flaskerne være lukkede.

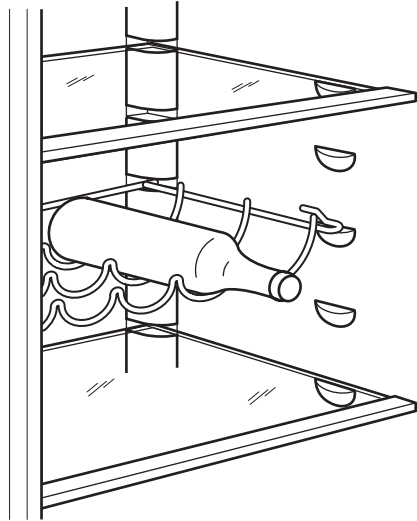

Denne flaskehylde kan sættes på skrå, så den kan bruges til flasker, der har været åbnet. Det gøres ved at trække op i hylden, så forenden kan drejes opad og lægges på den næste skinne.

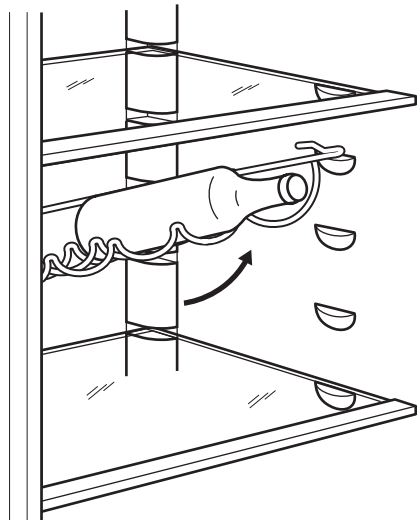

Placering af dørhylder

Hylderne i døren kan sættes i forskellig højde, så der er plads til madvarer af forskellig størrelse.

For at tilpasse hylderne skal du gøre følgende:

træk gradvist hylden i pilenes retning, indtil hylden er fri og sæt den derpå i den ønskede højde.

Vigtigt Flyt ikke den store hylde nederst i døren. Den sikrer korrekt luftcirkulation.

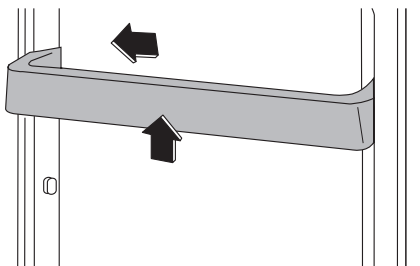

NYTTIGE OPLYSNINGER OG RÅD

Energisparetips

- Åbn døren så lidt som muligt, og lad den ikke stå åben længere end højst nødvendigt.
- Hvis den omgivende temperatur er høj, termostatknappen står på det koldeste trin, og skabet er helt fyldt, kan kompressoren køre konstant, så der dannes rim eller is på fordampere. Hvis det sker, sættes knappen på en lavere indstilling, så den automatiske afrimning starter, og strømforbruget dermed falder.

Råd om køling af friske madvarer

Sådan holder maden sig bedst:

- Sæt ikke dampende varm mad eller drikke i køleskabet
- Læg låg på maden eller pak den ind, især hvis den lugter stærkt
- Placer maden, så luften kan cirkulere frit rundt om den

Råd om køling

Nyttige tip:

Kød (alle slags): Pakkes ind i polyætylenposer og lægges på glashylden over grøntsagsskuffen.

Det er kun sikkert at opbevare kød på denne måde i 1-2 dage.

Tilberedt mad, pålæg, kolde retter og lignende: Bør pakkes ind og kan stilles på alle hylder.

Frukt og grønt: Bør rengøres grundigt og lægges i den/de særlige skuffe(r).

Smør og ost: Bør lægges i specielle lufttætte beholdere eller pakkes ind i alufolie eller polyætylenposer, så luften holdes bedst muligt ude.

Mælkeflasker: Bør have låg på og opbevares i flaskehylde i døren.

Bananer, kartofler, løg og hvidløg behøver ikke at lægges i køleskab, med mindre de er pakket ind.

Råd om køleskabstemperatur

- En passende temperatur i køleskabet er ca. +5 °C. Når termostatknappen indstilles til +5 °C, repræsenterer det køleskabets gennemsnitlige temperatur. Det er normalt med højere temperaturer i toppen af køleskabet. Hvis termostatknappen er indstillet til en lav temperatur, hvis den omgivende temperatur er høj, eller hvis køleskabet er helt fyldt, kører kompressoren i længere tid. Hvis køleskabet er for koldt, kan du vælge en højere temperaturindstilling.

Vigtigt Undgå at anbringe madvarer opad eller tæt på temperaturføleren. Dette kan medføre en for lav temperatur.

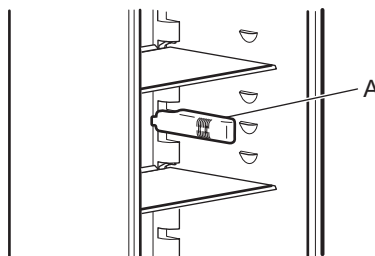

- Hvis du vil kontrollere temperaturen i de madvarer, der ligger i køleskabet, stiller du et glas vand midt i skabet og anbringer et retvisende termometer med en nøjagtighed på +/- 1 °C i glasset. Efter 6 timer kan du aflæse temperaturen. Målingen skal udføres under stabile forhold (dvs. uden at ændre madmængden).

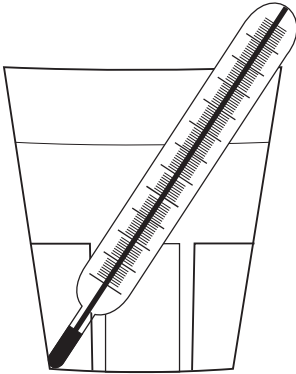

VEDLIGEHOVELSE OG RENGØRING

! **Bemærk** Kobl apparatet fra strømforsyningen, før der udføres nogen som helst form for vedligeholdelse.

☑ Apparatets kølesystem indeholder klorbrinter; Service og påfyldning må derfor kun udføres af en autoriseret tekniker.

Regelmæssig rengøring

Apparatet skal jævnlig rengøres:

- Vask det indvendig (inkl. tilbehør) med lunkent vand tilsat neutral sæbe.
- Efterse jævnlig dørpakningerne, og tør dem af, så de er rene og fri for belægninger.
- Skyl og tør grundigt af.

Vigtigt Undgå at trække i, flytte eller beskadige evt. rør og/eller ledninger i skabet.

Brug aldrig sulfosæbe, skurepulver, stærkt parfumeret rengøringsmiddel eller voksprodukter til indvendig rengøring af skabet. Det skader overfladen og efterlader kraftig lugt.

Rens kondensatoren (det sorte gitter) og kompressoren bag på skabet med en børste. Det øger apparatets ydeevne og sparer energi.

Vigtigt Undgå at beskadige kølesystemet.

Vigtigt Når du flytter skabet, skal du løfte op i forkanten, så gulvet ikke bliver ridset.

Mange rengøringsmidler til køkkener indeholder kemikalier, der kan angribe og evt. beskadige de anvendte plastmaterialer i apparatet. Brug derfor en blød klud opvredet i varmt vand med neutral sæbe til udvendig rengøring.

Vigtigt Brug ikke sulfosæbe eller skurepulver. Det vil skade lakken eller anti-fingerprint-belægningen på rustfrit stål.

Sæt stikket i stikkontakten efter rengøringen.

Udskiftning af Taste Guard lugtbeskyttelsesfilter

Udskift Taste Guard lugtbeskyttelsesfilteret én gang årligt, så det altid virker optimalt. Nye filtre med aktivt kul fås i hvidevareforretninger.

Se "Isætning af Taste Guard lugtbeskyttelsesfilter" vedrørende anvisninger.

Rengøring af ventilationsristen

Ventilationsristen kan tages af inden vask. Luk først døren op, og:

1. Løsn ristens overkant ved at trække udad/nedad i den.
2. Træk risten lige frem for at tage den helt ud.
3. Støvsug under skabet.

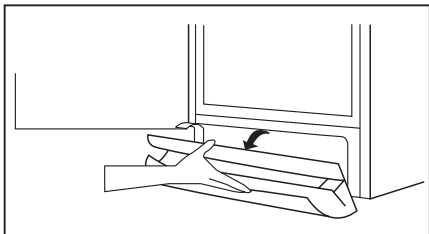

Afrimning af køleskabet

Under normal drift afrimes fordampere i køleafdelingen automatisk hver gang kompressoren standser. Afrimningsvandet ledes ud gennem en rende og ned i en særlig beholder bag på apparatet, over kompressoren, hvor det fordamper.

Afløbet til afrimningsvand sidder midt i renden i køleafdelingen. Det skal jævnlig renses, så vandet ikke løber over og drypper ned på maden i skabet.

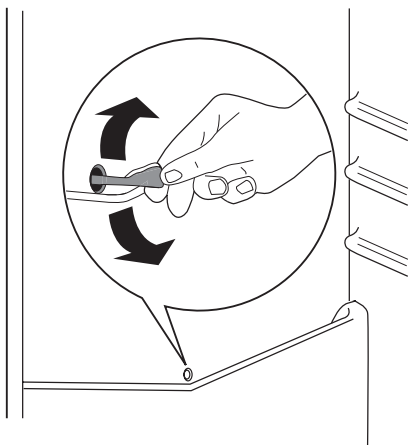

Pause i brug

Tag følgende forholdsregler, når apparatet ikke skal bruges i længere tid:

1. tag stikket ud af stikkontakten
2. tag al maden ud
3. afrim og rengør apparatet og alt tilbehør
4. lad døren/dørene stå åbne for at forebygge ubehagelig lugt.

Vigtigt Hvis der skal være tændt for skabet: Bed nogen se til det en gang imellem, så maden ikke bliver fordævet, hvis der har været strømsvigt.

HVIS NOGET GÅR GALT

Når apparatet er i brug, kan der opstå nogle små, men irriterende problemer, der kan løses uden assistance fra en tekniker. Problemerne er beskrevet i følgende oversigt, så du ikke risikerer unødvendige udgifter til tekniker.

Vigtigt Der forekommer visse lyde, når køleskabet kører (fra kompressor og

kølekredsløb). Det er normale driftslyde og betyder ikke, at der er noget galt.

Vigtigt Apparatet kører ikke konstant, så hvis kompressoren standser, betyder det ikke, at strømmen er afbrudt. Derfor må du aldrig røre apparatets strømførende dele uden først at tage stikket ud af kontakten.

Fejl	Mulig årsag	Løsning
Apparatet støjer.	Apparatet står ikke stabilt.	Kontrollér, om apparatet står stabilt (alle ben og hjul skal hvile på gulvet). Se under "Nivellering".
Lydalarmen lyder. Alarmikonet blinker.	Døren er ikke lukket rigtigt.	Se under "Alarm for åben dør".
<input type="checkbox"/> Den øverste og nederste firkant vises i temperaturdisplayet.	Der er sket en fejl under temperaturmålingen	Kontakt Electrolux Service (kølesystemet fortsætter med at holde madvarerne kolde, men det er ikke muligt at regulere temperaturen)
Kompressoren kører hele tiden.	Termostatknappen står muligvis forkert.	Vælg en højere temperatur.
	Døren er ikke lukket rigtigt.	Se under "Lukning af døren".
	Døren er blevet åbnet for tit.	Lad ikke døren stå åben længere end nødvendigt.
	Madvarernes temperatur er for høj.	Lad madvarerne køle ned til stuetemperatur, før de sættes i skabet.
	Der er for høj rumtemperatur.	Sænk rumtemperaturen.
Der løber vand ind i køleskabet.	Vandafløbet er tilstoppet.	Rens vandafløbet.
	Madvarer blokerer, så vandet ikke kan løbe ned i vandbeholderen.	Sørg for, at madvarerne ikke rører bagpladen.
Der løber vand ud af skabet.	Afrimningsvandet løber ikke fra afløbet og ned i beholderen over kompressoren.	Tilslut smeltevandsafløbet til for-dampningsbakken.
Temperaturen i apparatet er for lav.	Termostatknappen står muligvis forkert.	Vælg en højere temperatur.
Temperaturen i apparatet er for høj.	Termostatknappen står muligvis forkert.	Vælg en lavere temperatur.
	Døren er ikke lukket rigtigt.	Se under "Lukning af døren".
	Madvarernes temperatur er for høj.	Lad madvarerne køle ned til stuetemperatur, før de sættes i skabet.
Temperaturen i køleskabet er for høj.	Der cirkulerer ikke kold luft i apparatet.	Kontroller, at der cirkulerer kold luft i apparatet.
	Der er lagt store mængder mad på køl på én gang.	Læg mindre mængder mad i ad gangen.
Apparatet virker ikke.	Der er slukket for apparatet.	Tænd for apparatet.
	Stikket er ikke sat rigtigt i kontakten.	Sæt stikket helt ind i kontakten.
	Der er ingen strøm til apparatet. Der er ingen strøm i stikkontakten.	Prøv at tilslutte et andet elektrisk apparat i den pågældende stikkontakt. Kontroller sikringen. Kontakt en autoriseret installatør.
Pæren lyser ikke.	Pæren er defekt.	Se under "Udskiftning af pæren".

Fejl	Mulig årsag	Løsning
	Døren har stået åben i for lang tid.	Luk lågen.
Døren støder på ventilationsristen.	Apparatet er ikke i vater.	Se under "Nivellering".
Døren flugter ikke med kabinettet.	Apparatet er ikke i vater.	Se under "Nivellering".

Kontakt nærmeste mærkeværksted, hvis ovenstående råd ikke løser problemet.

Udskiftning af pære

Apparatet er forsynet med en indvendig LED-lampe med lang holdbarhed. Pæren må kun skiftes af et godkendt servicecenter. Kontakt Electrolux Service A/S.

2. Juster døren, hvis den ikke slutter tæt. Se under "Installation".
3. Udskift evt. defekte dørpakninger. Kontakt servicecenteret.

Lukke døren

1. Rengør dørpakningerne.

TEKNISKE DATA

		ERE38520W	ERE38520X	ERE38530W	ERE38530X
Mål					
	Højde	1800 mm	1800 mm	1800 mm	1800 mm
	Bredde	595 mm	595 mm	595 mm	595 mm
	Dybde	623 mm	623 mm	623 mm	623 mm
Spænding		230 V	230 V	230 V	230 V
Frekvens		50 Hz	50 Hz	50 Hz	50 Hz

De tekniske specifikationer fremgår af typeskiltet indvendig i skabet, på venstre side, samt af energimærket.

INSTALLATION

 Læs afsnittet "Om sikkerhed" omhyggeligt, for apparatet installeres for at forebygge ulykker, og sikre at det bruges korrekt.

Opstilling

Apparatet skal installeres et sted, hvor rumtemperaturen passer til den opgivne klimaklasse på apparatets typeskilt:

Klimaklasse	Omgivelsestemperatur
SN	+10°C til +32°C
N	+16°C til +32°C
ST	+16°C til +38°C
T	+16°C til +43°C

Placering

Hvis apparatet skal stå under et overskab, skal der mindst være 40 mm mellem apparatets topplade og overskabets underside. Så fungerer apparatet optimalt. Ideelt bør apparatet dog ikke placeres under overskabe.

Luftspalten kan være

- Lige over apparatet
 - Bag ved og over overskabet
- I så fald skal rummet bag overskabet være mindst 50 mm dybt.

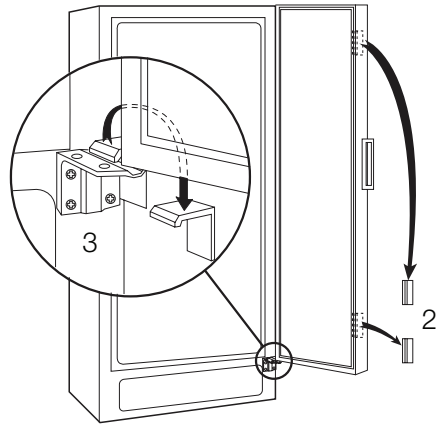
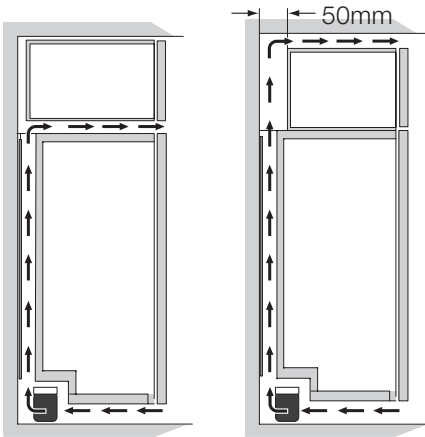

Elektrisk tilslutning

Inden tilslutning til lysnettet skal det kontrolleres, at spændingen og frekvensen på typeskiltet svarer til boligens forsyningsstrøm. Apparatet skal tilsluttes jord. Stikket på netledningen har en kontakt til dette formål. Hvis der ikke er jord på stikkontakten, tilsluttes apparatet en særskilt jordforbindelse i h.t. Stærkstrømsreglementet. Spørg en autoriseret installatør til råds.

Producenten fralægger sig ethvert ansvar, hvis de nævnte sikkerhedsregler ikke overholdes.

Apparatet er i overensstemmelse med følgende. EU-direktiver.

Fjerne transportbeslag

Apparatet leveres med transportbeslag, der holder døren på plads under transport.

De fjernes på følgende måde:

1. Åbn døren.
2. Fjern transportbeslaget fra dørens sider.
3. Fjern transportbeslaget fra det nederste hængsel (visse modeller).

Vigtigt Nogle modeller har en lydæmpende plade under kabinettet. Fjern ikke denne plade.

Udtagning af hyldestop

Apparatet er forsynet med hyldestop, så hyldeerne kan låses fast under transport.

De fjernes på følgende måde:

1. Flyt hyldestoppene i retning af pilen (A).
2. Løft op i hyldeernes bagkant (B) og skub dem frem, indtil de er frie (C).
3. Fjern stoppene.

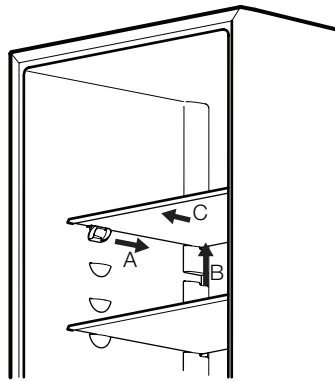

Afstandsstykker, bagpå

Montér afstandsstykkerne (ligger i posen med tilbehørsdele) som vist på tegningen. Sæt afstandsstykkerne på bagsiden af panelet.

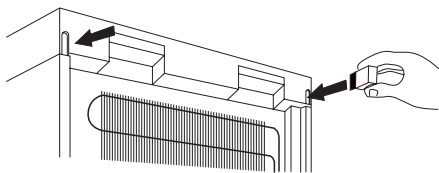

Nivellering

Ved opstillingen skal det sikres, at apparatet er i vater. Juster evt. benene med den medfølgende fastnøgle.

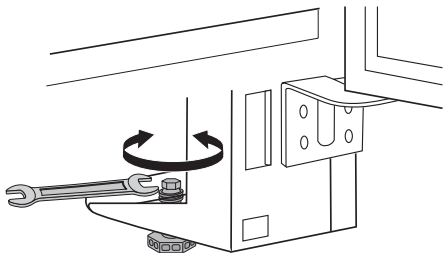

Isætning af Taste Guard lugtbeskyttelsesfilter

Taste Guard lugtbeskyttelsesfilteret er et filter med aktivt kul, der opsuger dårlig lugt og bevarer smag og duft i alle madvarer, uden risiko for at de får afsmag af hinanden.

Ved leveringen ligger kulfilteret i en plastpose for at sikre korrekt funktion.

1. Åbn lufthanens klap.

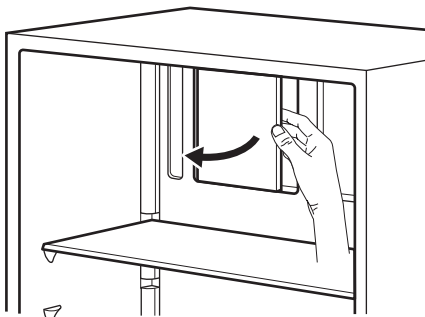

2. Tag filteret ud af plastposen.
3. Sæt filteret ind i rillen bag på klappen.

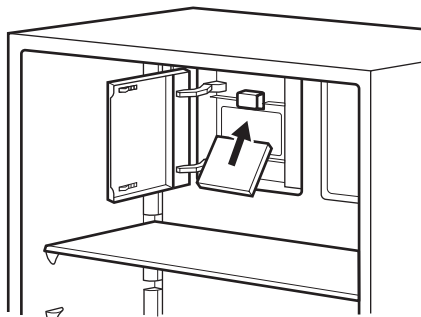

4. Luk lufthanens klap.

Vigtigt Filteret skal håndteres med forsigtighed, så der ikke løsner sig partikler fra dets overflade. Sørg for, at lufthanens klap er lukket, så filteret fungerer korrekt.

Vending af dør

Kontakt den nærmeste eftersalgs-service, hvis du ønsker at ændre dørens åbningsretning. Eftersalgs-service-specialisten vil skifte dørens åbningsretning for din regning.

SKÅN MILJØET

Symbolet  på produktet eller på pakken angiver, at dette produkt ikke må behandles som husholdningsaffald. Det

skal i stedet overgives til en affaldsstation for behandling af elektrisk og elektronisk udstyr. Ved at sørge for at dette produkt

bliver bortskaffet på den rette måde, hjælper du med til at forebygge eventuelle negative påvirkninger af miljøet og af personers helbred, der ellers kunne forårsages af forkert bortskaffelse af dette produkt. Kontakt det lokale

kommunekontor, affaldsselskab eller den forretning, hvor produktet er købt, for yderligere oplysninger om genanvendelse af dette produkt.

Electrolux. Thinking of you.

Lue lisää osoitteessa www.electrolux.com

SISÄLLYS

Turvallisuusohjeet	16	Hoito ja puhdistus	24
Käyttöpaneeli	18	Käyttöhäiriöt	25
Ensimmäinen käyttökerta	20	Tekniset tiedot	27
Päivittäinen käyttö	21	Asennus	27
Hyödyllisiä neuvoja ja vinkkejä	23	Ympäristönsuojelu	29

Oikeus muutoksiin pidätetään



TURVALLISUUSOHJEET

Lue tämä käyttöohje ja sen sisältämät neuvot sekä varoitukset huolellisesti ennen laitteen asentamista ja ensimmäistä käyttöä, jotta osaisit käyttää laitetta turvallisesti ja oikealla tavalla. Turhien virheiden ja onnettomuuksien välttämiseksi on tärkeää, että kaikki laitteen käyttäjät perehtyvät huolellisesti sen toimintaan ja turvallisuusominaisuuksiin. Pidä tämä ohje tallessa ja varmista, että se kulkee aina laitteen mukana esimerkiksi asunnon vaihdon yhteydessä tai luovutetaan mahdolliselle uudelle omistajalle. Näin kaikilla laitteen käyttäjillä on asianmukaiset ohjeet turvallista käyttöä varten. Huomioi tarkasti käyttöohjeen sisältämät varoitukset käyttäjien turvallisuuden varmistamiseksi ja omaisuusvahinkojen välttämiseksi. Valmistaja ei vastaa vahingoista, jotka ovat aiheutuneet varoitusten ja turvallisuusohjeiden vastaisesta toiminnasta.

Lasten ja taitamattomien henkilöiden turvallisuus

- Tämä laite ei ole tarkoitettu fyysisesti, motorisesti tai henkisesti rajoitteisten tai kokemattomien tai taitamattomien henkilöiden (eikä lasten) käyttöön, ellei heidän turvallisuudestaan vastuussa oleva henkilö valvo ja opasta heitä laitteen käytössä. Pikkulapsia on valvottava eikä heidän pidä antaa leikkiä laitteella.
- Pidä kaikki pakkausmateriaalit poissa lasten ulottuvilta. Ne voisivat aiheuttaa tukehtumisvaaran.
- Kun poistat laitteen käytöstä lopullisesti, irrota pistoke pistorasiasta, leikkaa virtajohto irti (mahdollisimman läheltä laitteen liitäntäkohtaa) ja irrota laitteen ovi. Tällä tavoin voidaan välttää leikkiville lapsille ai-

heutuva sähköiskun tai loukkuunjäämisen vaara.

- Tässä laitteessa on magneettiset oven tiivisteet. Jos entisen laitteesi ovenssa on jousilukitus (salpa), riko jousilukitus, ennen kuin poistat vanhan laitteen käytöstä estääksesi lasten loukkuunjäämisen vaaran.

Yleiset turvallisuusohjeet**Varoitus!**

Pidä kalusteen sisään asennetun laitteen syvennyksen tai kalustekaapin ilmanvaihtoaukot vapaina.

- Laite on tarkoitettu elintarvikkeiden ja/tai juomien säilyttämiseen kotitalouskäytössä tämän käyttöohjeen kuvauksen mukaisesti.
- Älä yritä nopeuttaa sulatusta mekaanisten laitteiden tai muun keinotekoisien sulatusvälineen avulla.
- Älä käytä muita sähkölaitteita (esim. jäätelökonetta) jäähdytyslaitteiden sisällä, elleivät ne ole valmistajan hyväksymiä tähän tarkoitukseen.
- Varo vahingoittamasta jäähdytysputkistoa.
- Laitteen jäähdytysputkisto sisältää isobutaania (R600a), joka on hyvin ympäristöystävällinen luonnonkaasu, mutta kuitenkin tulenarka. Varmista, etteivät jäähdytyspiirin komponentit pääse vaurioitumaan laitteen kuljetuksen ja asennuksen aikana. Jos jäähdytysputkisto vaurioituu:
 - vältä avotulta ja muita syttymislähteitä
 - tuuleta huolellisesti huone, johon laite on sijoitettu

- Laitteen teknisten ominaisuuksien muuttaminen tai muiden muutosten tekeminen laitteeseen on vaarallista. Vahingoittunut virtajohto voi aiheuttaa oikosulun, tulipalon ja/tai sähköiskun.

Varoitus! Sähköosien (virtajohto, pistoke, kompressori) vaihdon saa suorittaa vain valtuutettu huoltoliike vaaratilanteiden välttämiseksi.

1. Virtajohtoa ei saa jatkaa.
 2. Varmista, että virtajohto ei joudu puristuksiin tai pääse vahingoittumaan laitteen takana. Litistynyt tai vahingoittunut virtajohto voi ylikuumentua ja aiheuttaa tulipalon.
 3. Laitteen verkkovirtakytkennän on oltava hyvin ulottuvilla siten, että pistoke on helppo irrottaa pistorasiasta.
 4. Älä vedä virtajohdosta pistoketta irrottaessasi.
 5. Jos pistoke on löysästi kiinni virtajohdossa, älä kiinnitä sitä pistorasiaan. Tämä aiheuttaa sähköiskun tai tulipalon vaaran.
 6. Laitetta ei saa käyttää, jos sisävalon lampun suoju⁴⁾ puuttuu.
- Laite on painava. Sen siirtämisessä on noudatettava varovaisuutta.
 - Älä koske pakastimessa oleviin tuotteisiin kostein tai märin käsin. Koskettaminen voi aiheuttaa ihon hankautumista tai kylmävammoja.
 - Laite ei saa olla pitkään suorassa aurin-gonvalossa.
 - Tämän laitteen hehkulamput⁵⁾ ovat erityisiä lamppeja, joita saa käyttää vain kodinkoneissa. Ne eivät sovi huoneiden valaistukseen.

Päivittäinen käyttö

- Älä laita kuumia kattiloita laitteen muoviosien päälle.
- Älä säilytä tulenarkoja kaasuja tai nesteitä jääkaapissa, sillä ne voivat räjähtää.
- Noudata tarkasti laitteen valmistajan säilytysohjeita. Lue ohjeet.

Huolto ja puhdistus

- Ennen kuin aloitat huoltoa tai puhdistusta, kytkte laite pois toiminnasta ja irrota pistoke pistorasiasta.
- Älä käytä laitteen puhdistuksessa metalliesineitä.
- Tarkista säännöllisesti jääkaapin sulatusveden poistoaukko. Puhdista poistoaukko tarvittaessa. Jos poistoaukko on tukossa, vesi kerääntyy laitteen pohjalle.

Asennus

Tärkeää Noudata tarkasti sähköliittäntää käsittelevissä kappaleissa annettuja ohjeita.

- Pura laite pakkauksestaan ja tarkista mahdolliset kuljetusvauriot. Vaurioitunutta laitetta ei saa kytkeä verkkovirtaan. Ilmoita mahdollisista vahingoista välittömästi jälleenmyyjälle. Säilytä tässä tapauksessa pakkausmateriaalit.
- Odota vähintään kaksi tuntia, ennen kuin kytket laitteen verkkovirtaan, jotta öljy ehtii virrata kompressoriin.
- Laitteen ympärillä on oltava hyvä ilmankierto, jotta ylikuumenemisen vaaraa ei ole. Noudata asennusohjeissa esitettyjä ilmanvaihtomääräyksiä.
- Laite on mahdollisuuksien mukaan sijoitettava selkää seinää vasten, jotta palovammoja aiheuttaviin kuumiin osiin (kompressori, lauhdutin) ei voida koskea.
- Laitetta ei saa sijoittaa lämpöpatterin tai liedien viereen.
- Varmista, että laitteen verkkovirtakytkentä on hyvin ulottuvilla laitteen asennuksen jälkeen.
- Laitteen saa kytkeä ainoastaan puhtaaseen vesijohtoverkkoon.⁶⁾

Huoltopalvelu

- Kaikki laitteen asennukseen liittyvät sähkötyöt on annettava ammattitaitoisen sähköasentajan tehtäväksi.
- Laitteen huoltotyöt saa suorittaa vain valtuutettu huoltoliike, ja ainoastaan alkupe- räisten varaosien käyttäminen on sallittua.

4) Mikäli lampussa on suoju.

5) Mikäli laitteessa on lamppu.

6) Mikäli laitteessa on vesiliittäntä.

Ympäristönsuojelu

 Tämä laite ei sisällä otsonikerrosta tuhoavia kaasuja jäädytyspiirissä eikä eristemateriaaleissa. Käytöstäpoistettua laitetta ei saa toimittaa tavallisen yhdyskuntajätteen keräykseen. Eristevaahto sisältää tulenarkoja kaasuja: laitteen

käytöstäpoistossa ja hävittämisessä tulee noudattaa paikallisia jätehuoltomääräyksiä. Vältä vahingoittamasta jäädytysyksikköä, erityisesti lämmönvaihtimen läheltä. Tässä laitteessa käytetyt symbolilla  merkityt materiaalit ovat kierrätettäviä.

KÄYTTÖPANEELI

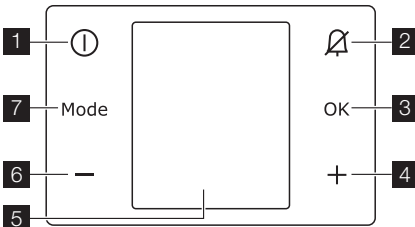

- 1** ON/OFF -painike
 - 2** Hälytyksen kuittauspainike
 - 3** OK -painike
 - 4** Jääkaapin lämpötilan nostopainike
 - 5** Näyttö
 - 6** Jääkaapin lämpötilan alennuspainike
 - 7** Mode -painike
- Esimääritetyt painikkeiden äänet voidaan asettaa korkeaksi painamalla samanaikaisesti MODE **7** -painiketta ja MIINUS **6** -painiketta muutaman sekunnin ajan. Asetusta voidaan säätää.

Näyttö/merkkivalot

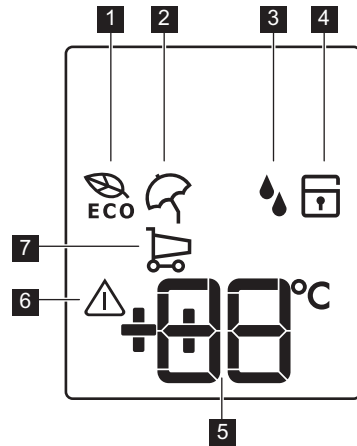

- 1** Säästötoiminto (Eco Mode)
- 2** Lomatoiminto
- 3** Lisäkosteustoiminto
- 4** Lapsilukko
- 5** Lämpötilänäyttö
- 6** Hälytyksen merkkivalo
- 7** Pikajäädytystoiminto

Laitteen käynnistäminen

Laite kytketään toimintaan seuraavalla tavalla:

1. Liitä pistoke pistorasiaan.
2. Paina ON/OFF -painiketta, jos näyttö ei ole päällä.
3. Lämpötilänäytöt näyttävät asetetun oleskelulämpötilan.

Jos haluat muuttaa lämpötila-asetusta, katso kohta "Lämpötilan säätäminen".



Varoitus! Jos ovi on auki muutaman minuutin, sisävalo sammuu automaattisesti. Sisävalo palautuu automaattisesti toimintaan, kun ovi suljetaan ja avataan.

Laitteen kytkeminen pois toiminnasta

Laite kytketään pois toiminnasta seuraavalla tavalla:

1. Paina ON/OFF-painiketta muutaman sekunnin ajan.
2. Näyttö sammuu.
3. Katkaise laitteen virta irrottamalla laitteen pistoke pistorasiasta.

Lämpötilan säätäminen

Lämpötilasäätimillä voidaan säätää jääkaapin lämpötila-asetuksia.

Aseta oletuslämpötila:

- jääkaappi +5 °C

Lämpötilanäytöissä näkyy asetettu lämpötila.

Asetettu lämpötila saavutetaan 24 tunnin kuluessa.

Tärkeää Asetettu lämpötila säilyy laitteen muistissa sähkökatkoksen jälkeen.

Optimo elintarvikkeiden säilytys valitsemalla Eco Mode -toiminto. Lue lisää kohdasta "Eco Mode -toiminto".

Eco Mode -toiminto

Optimo elintarvikkeiden säilytys valitsemalla Eco Mode -toiminto.

Käynnistä toiminto seuraavasti:

1. Paina Mode-painiketta, kunnes vastaa-va kuvake tulee näkyviin.
Merkkivalo Eco Mode vilkkuu.
2. Paina OK-painiketta valinnan vahvistamiseksi.
Merkkivalo Eco Mode syttyy.

Sammuta toiminto seuraavasti:

1. Paina Mode-painiketta, kunnes merkkivalo Eco Mode vilkkuu.
2. Paina OK-painiketta valinnan vahvistamiseksi.
3. Merkkivalo Eco Mode sammuu.

Tärkeää Toiminto voidaan sammuttaa muuttamalla lämpötilaa.

Lomatoiminto

Tämän toiminnon avulla voit tyhjentää jääkaapin ja jättää oven kiinni esimerkiksi pit-

kän loman ajaksi ilman, että jääkaappiin muodostuu epämiellyttävää hajua.

Tärkeää Jääkaappiosasto on tyhjennettävä lomatoiminnon käytön ajaksi.

Käynnistä toiminto seuraavasti:

1. Paina Mode-painiketta, kunnes vastaa-va kuvake tulee näkyviin.
Lomatoiminnon merkkivalo alkaa vilkkua.
Jääkaapin lämpötilanäytössä näkyy asetettu lämpötila.
2. Paina OK-painiketta valinnan vahvistamiseksi.
Lomatoiminnon merkkivalo syttyy.

Sammuta toiminto seuraavasti:

1. Paina Mode-painiketta, kunnes lomatoiminnon merkkivalo alkaa vilkkua.
2. Paina OK-painiketta valinnan vahvistamiseksi.
3. Lomatoiminnon merkkivalo sammuu.

Tärkeää Toiminto voidaan sammuttaa muuttamalla jääkaapin lämpötila-asetusta.

Lisäkosteustoiminto

Jääkaapin kosteustasoa voidaan lisätä lisäkosteustoiminnolla.

Käynnistä toiminto seuraavasti:

1. Paina Mode-painiketta, kunnes vastaa-va kuvake tulee näkyviin.
Lisäkosteustoiminnon merkkivalo alkaa vilkkua.
2. Paina OK-painiketta valinnan vahvistamiseksi.
Lisäkosteustoiminnon merkkivalo syttyy.

Sammuta toiminto seuraavasti:

1. Paina Mode-painiketta, kunnes lisäkosteustoiminnon merkkivalo alkaa vilkkua.
2. Paina OK-painiketta valinnan vahvistamiseksi.
3. Lisäkosteustoiminnon merkkivalo sammuu.

Lapsilukko

Jos haluat estää painikkeiden tahattoman käytön, lukitse painikkeet valitsemalla lapsilukkotoiminto.

Ota toiminto käyttöön seuraavasti:

1. Paina Mode-painiketta, kunnes vastaa-va kuvake tulee näkyviin.
2. Lapsilukon merkkivalo alkaa vilkkua.

3. Paina OK-painiketta valinnan vahvistamiseksi.

Lapsilukon merkkivalo syttyy.

Poista toiminto käytöstä seuraavasti:

1. Paina Mode-painiketta, kunnes lapsilukon merkkivalo alkaa vilkkua.
2. Paina OK-painiketta valinnan vahvistamiseksi.
3. Lapsilukon merkkivalo sammuu.

Pikajäähdystoiminto

Jos asetat jääkaappiin paljon tuoreita elintarvikkeita, esimerkiksi kaupassakäynnin jälkeen, on suositeltavaa kytkeä pikajäähdystoiminto, jotta tuotteet jäähtyvät nopeammin. Tällä tavoin voidaan välttää myös muiden jo jääkaapissa olevien elintarvikkeiden lämpeneminen.

Käynnistä toiminto seuraavasti:

1. Paina Mode-painiketta, kunnes vastava kuvake tulee näkyviin. Pikajäähdystoiminnon merkkivalo alkaa vilkkua. Jääkaapin lämpötilänäytössä näkyy asetettu lämpötila.
2. Paina OK-painiketta valinnan vahvistamiseksi. Pikajäähdystoiminnon merkkivalo syttyy.

Pikajäähdystoiminto kytkeytyy pois toiminnasta automaattisesti noin kuuden tunnin kuluttua.

Toiminnon poistaminen käytöstä ennen sen automaattista päättymistä:

1. Paina Mode-painiketta, kunnes pikajäähdystoiminnon merkkivalo alkaa vilkkua.
2. Paina OK-painiketta valinnan vahvistamiseksi.
3. Pikajäähdystoiminnon merkkivalo sammuu.

Tärkeää Toiminto voidaan sammuttaa muuttamalla jääkaapin lämpötila-asetusta.

Ovihälytys

Jos ovi on auki muutaman minuutin ajan, laitteesta kuuluu äänimerkki. Oven aukiolo ilmaistaan seuraavasti:

- vilkkuva hälytysmerkki
- äänimerkki

Kun olosuhteet ovat palautuneet normaaleiksi (ovi suljettu), äänimerkki sammuu. Hälytyksen aikana merkkiäni voidaan sammuttaa painamalla mitä tahansa painiketta.

ENSIMMÄINEN KÄYTTÖKERTA

Sisätilan puhdistaminen

Ennen kuin otat laitteen käyttöön, pese sisäosat ja kaikki kaapin sisään sijoitettavat varusteet haalealla vedellä ja käsitiskiaineella poistaaksesi näin uudelle laitteelle tyypillisen hajun. Kuivaa pinnat ja varusteet lopuksi huolellisesti.

Tärkeää Älä käytä puhdistusaineita tai hankaavia jauheita, sillä ne vahingoittavat pintoja.

Tarkista, että laitteen takana oleva poistoputki tyhjentää veden kaukaloon.

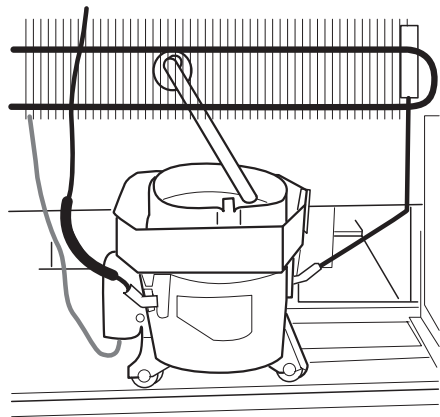

PÄIVITTÄINEN KÄYTTÖ

Jääkaappiosaston käyttö

Jääkaappiosaston lämpötilan säätöalue on +2 °C - +8 °C.

Normaalin toiminnan aikana näytössä näkyy jääkaapin asetuslämpötila.

i Keskiasento on yleensä sopivin asetus.

Lämpötilan valitsemisessa on otettava huomioon, että sisälämpötilaan vaikuttavat seuraavat seikat:

- huoneen lämpötila
- oven avaamistiheys
- säilytettävien elintarvikkeiden määrä
- laitteen sijaintipaikka.

Tärkeää Jos sijoituspaikan lämpötila on korkea tai laite on täynnä ja laitteen lämpötilaksi on valittu alhaisin lämpötila, kompressori voi käydä jatkuvasti, jolloin takaseinään muodostuu huurretta. Tässä tapauksessa lämpötilan säädin kannattaa kääntää korkeampaan lämpötilaan automaattisen sulatuksen käynnistämiseksi, jolloin myös energiankulutus vähenee.

Taste Guard -suodatin

Laitteessa on hiilisuodatin, joka sijoitetaan ilmavivun läpän taakse.

Suodatin puhdistaa jääkaappiosaston ilman epämiellyttävistä hajuista, jolloin elintarvikkeet säilyvät paremmin.

Toimitettaessa suodatin on pakattu muovipussiin. Ohjeet löytyvät kohdasta Taste Guard -suodattimen asennus.

Tärkeää Tarkista, että ilmavivun läppä on suljettu, jotta suodatin toimii asianmukaisesti.

Siirrettävät hyllyt

Jääkaapin seinissä on kannattimia eri tasoilla, minkä ansiosta hyllyt voidaan sijoittaa halutulle tasolle.

Joitakin hyllyjä täytyy nostaa takaa, jotta ne voi irrottaa.

Tärkeää Älä siirrä vihanneslaatikon yläpuolella olevaa lasihyllyä, jotta jääkaapin ilmanvaihto toimii oikein.

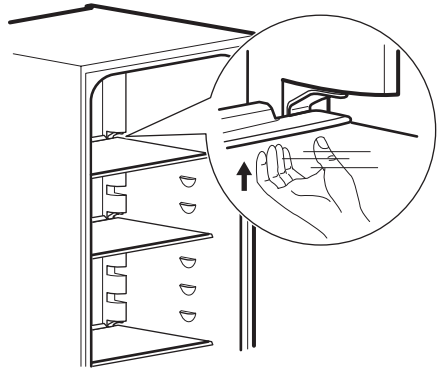

Vihanneslaatikko

Laatikko sopii hedelmien ja vihannesten säilyttämiseen.

Joissakin malleissa laatikossa on välilevy, jolla saadaan tarvittavan kokoiset lokerot asettamalla levy haluttuun asentoon.

Kaikki laatikon osat voidaan irrottaa puhdistusta varten.

Pulloteline

Sijoita pullot (suu eteenpäin) valmiiksi asetettuun hyllyyn.

Tärkeää Jos hylly on vaakasuorassa, laita siihen vain suljettuja pulloja.

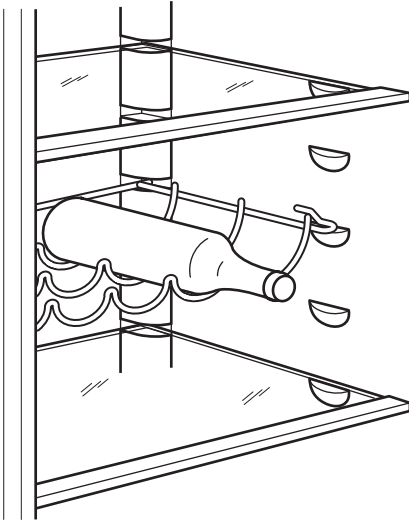

Pullotelinettä voidaan kallistaa, jotta siinä voidaan säilyttää myös avattuja pulloja. Se tehdään vetämällä sitä niin, että se voi kääntyä ylöspäin ja kiinnittyä seuraavalle hyllytasolle.

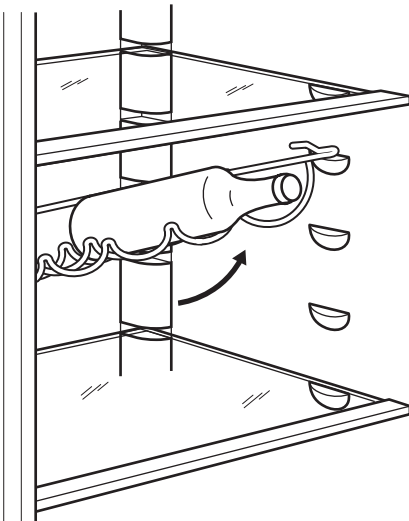

Ovilokeroiden sijoittaminen

Ovilokerot voidaan sijoittaa eri korkeuksille siten, että erikokoiset pakkaukset mahtuvat lokeroihin.

Ovilokeroiden korkeus säädetään seuraavasti:

Vedä lokero varovasti nuolen suuntaan, kunnes se irtoaa kiinnikkeestä. Sijoita lokero sen jälkeen haluamallesi korkeudelle.

Tärkeää Oikean ilmanvaihdon takaamiseksi älä poista suurta alempaa ovilokeroa.

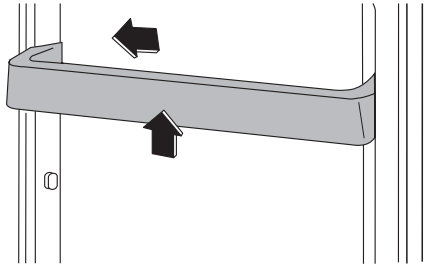

HYÖDYLLISIÄ NEUVOJA JA VINKKEJÄ

Energiansäästövinkejä

- Älä avaa ovea usein äläkä pidä ovea auki pitempään kuin on tarpeen.
- Jos ympäristön lämpötila on korkea, ja lämpötila on säädetty hyvin kylmäksi kaapin ollessa hyvin täynnä, kompressori voi käydä jatkuvasti, jolloin haihduttimeen muodostuu huurretta tai jäätä. Käännä tässä tapauksessa lämpötilan säädin korkeampaan lämpötilaan automaattisen sulatuksen käynnistämiseksi, jolloin myös energiankulutus vähenee.

Tuoreiden elintarvikkeiden säilytys

Noudata seuraavia ohjeita varmistaaksesi elintarvikkeiden parhaan mahdollisen säilyvyyden:

- Älä laita jääkaappiin lämpimiä ruokia tai haihtuvia nesteitä
- Peitä ruoka kannella tai kääri folioon tms. erityisesti, kun ruoka on voimakastuoksuisista
- Sijoita elintarvikkeet jääkaappiin siten, että ilma pääsee kiertämään vapaasti niiden ympärillä

Säilytysohjeita

Vinkkejä:

Liha (kaikki lihalajit): pakkaa muovipusseihin ja laita vihannekselaatikon päällä olevalle lasihyllylle.

Säilytä lihaa tällä tavoin korkeintaan muutama päivä.

Kypsennetty ruoka, kylmät ruoat jne: peitä kannella ja laita mille hyllylle tahansa.

Hedelmät ja vihannekset: puhdista huolellisesti ja säilytä niille tarkoitettussa laatikossa/laatikoissa.

Voi ja juusto: säilytä ilmatiiviissä rasioissa tai pakattuna alumiinifolioon tai muovipussiin mahdollisimman ilmatiiviisti.

Maitopullot: säilytä korkilla suljetut maitopullot oven pullotelineessä.

Banaaneita, perunoita, sipuleita ja valkosipuleita ei pidä säilyttää jääkaapissa pakkaamattomana.

Neuvoja jääkaapin sisälämpötilan asettamista varten

- Jääkaapin suositeltava sisälämpötila on noin +5 °C. Kun lämpötilan säädin on

asetettu arvoon +5 °C, kyseinen lämpötila ilmoittaa jääkaapin keskimääräisen lämpötilan. Korkeampi lämpötila jääkaapin yläosassa on normaalia. Jos lämpötilan säädin on asetettu alhaiseen arvoon, ympäristölämpötila on korkea tai jos jääkaappi on täytetty täyteen, kompressori toimii pidemmän aikaa. Jos jääkaappi on liian kylmä, säädä lämpötila korkeammaksi.

Tärkeää Älä aseta elintarvikkeita lämpötilanturiin kiinni tai sen lähelle. Tämä voi johtaa liian alhaisiin lämpötiloihin.

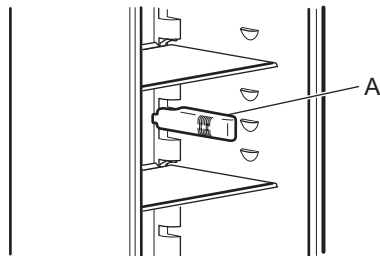

- Jos haluat tarkistaa jääkaapissa olevien elintarvikkeiden lämpötilan, aseta kaapin keskiosaan lasi vettä ja siihen lämpömittari, jonka tarkkuus on +/- 1 °C. 6 tunnin kuluttua voit tarkistaa lämpötilan. Mittaus tulee suorittaa vakiona pysyvissä olosuhteissa (lisäämättä tai vähentämättä tuotteita jääkaapista).

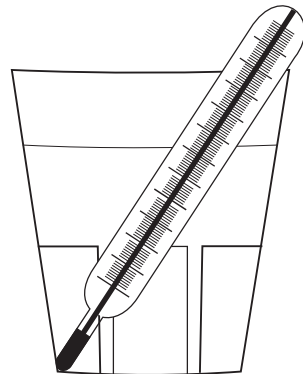

HOITO JA PUHDISTUS

! **Huomio** Kytke laite irti verkkovirrasta ennen puhdistus- ja huoltotöiden aloittamista.

☑ Laitteen jäähdytysyksikkö sisältää hiilivetyä; Jäähdytysyksikön huollon ja täytön saa suorittaa ainoastaan valtuutettu huoltoliike.

Säännöllinen puhdistus

Laite on puhdistettava säännöllisesti.

- Puhdista sisäosa ja varusteet lämpimällä vedellä ja käsitiskiaineella.
- Tarkista oven tiivisteet säännöllisesti ja pyyhi puhtaaksi.
- Huuhtelee ja kuivaa huolellisesti.

Tärkeää Älä vedä, siirrä tai vahingoita kaapin sisällä olevia putkia ja/tai kaapeleita. Älä käytä puhdistusaineita, hankausjauhetta, voimakastuoksuisia puhdistustuotteita tai kiillotusvahaa sisätilojen puhdistamisessa, sillä tällaiset tuotteet vahingoittavat pintoja ja jättävät voimakkaan tuoksun.

Puhdista laitteen takapuolella sijaitsevat lauhdutin (musta ritilä) ja kompressorin harjalla. Tämä toimenpide parantaa laitteen suorituskykyä ja säästää energiaa

Tärkeää Varo vahingoittamasta jäähdytysjärjestelmää.

Tärkeää Kun siirät laitetta, nosta sitä etureunasta, jottet naarmuta lattiaa.

Monet keittiön pintojen puhdistusaineet sisältävät kemikaaleja, jotka voivat vahingoittaa laitteen muoviosia. Puhdista siis ulkopinnat pehmeällä lämpimään veteen ja neutraaliin pesunesteeseen kostutetulla liinalla.

Tärkeää Älä käytä puhdistusaineita tai hankausjauhetta, sillä ne vahingoittavat maalia tai ruostumattoman teräksen pinnoitusta.

Kun laite on puhdistettu, kytke se takaisin verkkovirtaan.

Taste Guard -suodattimen vaihto

Parhaan suorituskyvyn varmistamiseksi Taste Guard -suodatin tulee vaihtaa kerran vuodessa.

Aktiivihiihsuodattimia on saatavana valtuutetuista huoltoliikkeistä.

Ohjeet löytyvät kohdasta Taste Guard -suodattimen asennus.

Ilmanvaihtosäleikön puhdistaminen

Ilmanvaihtosäleikkö voidaan irrottaa puhdistamista varten.

Varmista, että ovi on auki ja:

1. Irrota säleikön yläosa vetämällä sitä ulos/alas.
2. Vedä säleikköä suoraan ulos, jotta se irtoaa kokonaan.
3. Imuroi laitteen alus.

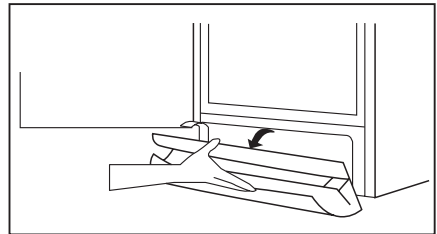

Jääkaapin sulattaminen

Normaalikäytössä huurretta poistuu automaattisesti jääkaappiosaston haihduttimesta aina moottorin kompressorin pysähtyessä Sulatusvesi valuu laitteen takana tyhjennysaukosta, kompressorin yläpuolella sijaitsevaan kaukaloon, josta se haihtuu Jääkaappiosaston kanavan keskellä oleva sulatusveden tyhjennysaukko on tärkeää puhdistaa säännöllisin väliajoin, jotta vettä ei tulvi yli ja tipu ruokien päälle.

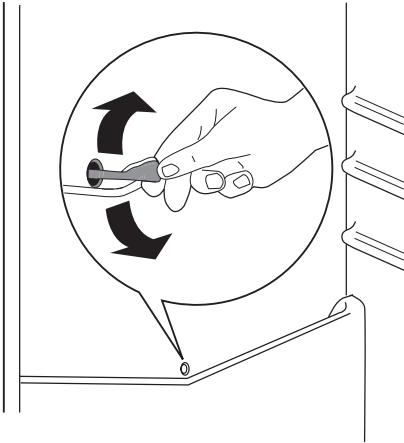

Jos laitetta ei käytetä pitkään aikaan

Jos laitetta ei ole tarkoitus käyttää pitkään aikaan, suorita seuraavat toimenpiteet:

1. Kytke laite irti verkkovirrasta.
2. Ota kaikki ruoat pois.
3. Sulata ja puhdista laite sekä kaikki sen varusteet.
4. Jätä ovi/ovet raolleen, jotta laitteen sisälle ei muodostu epämiellyttävää hajua.

Tärkeää Jos jätät laitteen toimintaan, pyydä jotakin henkilöä tarkistamaan kaappiin jätetyt elintarvikkeet aika ajoin, jotta ne eivät pilaannu esimerkiksi sähkökatkon sattuessa.

KÄYTTÖHÄIRIÖT

Käytön aikana voi usein esiintyä pieniä mutta häiritseviä ongelmia, jotka eivät vaadi huoltohenkilöstön kutsumista. Seuraavassa taulukossa annetaan ohjeet, joita noudattamalla voidaan välttää huoltokustannuksia.

Tärkeää Laitteen toimintaan kuuluu tiettyjä ääniä (kompressorin ja ilman kierrätyksen

ääni). Tämä ei merkitse vikaa, vaan se kuuluu normaaliin toimintaan.

Tärkeää Laite toimii jaksoittain, joten kompressorin pysähtyminen ei tarkoita virran katkeamista. Sen vuoksi laitteen sähköosiin ei saa koskea ennen virran katkaisemista.

Ongelma	Mahdollinen syy	Korjaustoimenpide
Laitteen käyntiääni on kova.	Laitetta ei ole tuettu kunnolla paikalleen.	Tarkista, että laite on tukevasti paikallaan (kaikki jalat koskevat lattiaan). Katso kohta "Tasapainottaminen".
Äänimerkki kuuluu. Hälytysmerkkivalo vilkkuu.	Ovi ei ole kunnolla kiinni.	Lue ohjeet kohdasta "Ovihälytys".
<input type="checkbox"/> Ylä- tai alaneliö näkyy lämpötilanäytössä.	On tapahtunut lämpötilan mitausvirhe.	Ota yhteys valtuutettuun huolto- liikkeeseen (jäähdytysjärjestelmä pitää elintarvikkeet kylminä, mutta lämpötilaa ei voi säätää).
Kompressorin toimii jatkuvasti.	Lämpötilan säädin ei ehkä ole oikeassa asennossa.	Säädä lämpötila korkeammaksi.
	Ovi ei ole kunnolla kiinni.	Lue ohjeet kohdasta "Oven sulkeminen".
	Ovea on avattu liian usein.	Älä pidä ovea auki pidempään kuin on tarpeen.
	Ruoat ovat liian lämpimiä.	Anna lämpötilan laskea huoneen lämpötilaan ennen kuin laitat ruoat laitteeseen.
	Huoneen lämpötila on liian korkea.	Laske huoneen lämpötilaa.

Ongelma	Mahdollinen syy	Korjaustoimenpide
Vettä valuu jääkaapin sisälle.	Veden tyhjennysaukko on tukossa.	Puhdista veden tyhjennysaukko.
	Elintarvikkeet estävät veden valumisen vedenkeruukaukaloon.	Varmista, että elintarvikkeet eivät kosketa takaseinää.
Vettä valuu lattialle.	Sulatusvesi ei poistu kompressorin yläpuolella olevaan haihdutusastiaan.	Kiinnitä sulatusveden poistoputki haihdutusastiaan.
Laitteen lämpötila on liian alhainen.	Lämpötilan säädin ei ehkä ole oikeassa asennossa.	Säädä lämpötila korkeammaksi.
Laitteen lämpötila on liian korkea.	Lämpötilan säädin ei ehkä ole oikeassa asennossa.	Säädä lämpötila alhaisemmaksi.
	Ovi ei ole kunnolla kiinni.	Lue ohjeet kohdasta "Oven sulkeminen".
	Ruoat ovat liian lämpimiä.	Anna lämpötilan laskea huoneen lämpötilaan ennen kuin laitat ruoat laitteeseen.
Jääkaapin lämpötila on liian korkea.	Laitteen kylmän ilman kierto ei toimi.	Tarkista kylmän ilman kierto.
	Jääkaappiin on pantu samankaltaisesti suuria määriä elintarvikkeita.	Sijoita jääkaappiin pienempiä ruokamääriä yhdellä kertaa.
Laite ei toimi lainkaan.	Virta on katkaistu laitteesta.	Kytke laitteeseen virta.
	Pistoke ei ole kunnolla kiinni pistorasiassa.	Kiinnitä pistoke oikein pistorasiaan.
	Laitteeseen ei tule virtaa. Pistorasiaan ei tule jännitettä.	Kokeile kytkemällä pistorasiaan jokin toinen sähkölaite. Tarkista sulake. Ota yhteys sähköasentajaan.
Valo ei syty.	Lamppu on palanut.	Lue ohjeet kohdasta "Lampun vaihtaminen".
	Ovi on ollut auki liian pitkään.	Sulje ovi.
Ovi osuu ilmanvaihtosäleikköön.	Laite ei ole oikein tasapainotettu.	Katso kohta "Tasapainottaminen".
Ovi ei ole kohdallaan.	Laite ei ole oikein tasapainotettu.	Katso kohta "Tasapainottaminen".

Jos nämä ohjeet eivät ratkaise ongelmaa, ota yhteys lähimpään valtuutettuun huoltoliikkeeseen.

Lampun vaihtaminen

Jääkaapissa on pitkäikäinen LED-valo. Vain huoltopalvelu saa vaihtaa lampun. Ota yhteyttä asiakaspalveluun.

Oven sulkeminen

1. Puhdista oven tiivisteet.

- Säädä ovea tarvittaessa. Lue ohjeet kohdasta Asennus.
- Vaihda tarvittaessa vaurioituneet oven tiivisteet. Ota yhteys valtuutettuun huoltoliikkeeseen.

TEKNISET TIEDOT

		ERE38520W	ERE38520X	ERE38530W	ERE38530X
Mitat					
	Korkeus	1800 mm	1800 mm	1800 mm	1800 mm
	Leveys	595 mm	595 mm	595 mm	595 mm
	Syvyys	623 mm	623 mm	623 mm	623 mm
Jännite		230 V	230 V	230 V	230 V
Taajuus		50 Hz	50 Hz	50 Hz	50 Hz

Tekniset tiedot on merkitty laitteen sisälle, vasemmalle puolelle kiinnitettyyn arvokilpeen ja energiatarraan.

ASENNUS

⚠ Lue huolellisesti turvallisuusohjeet oman turvallisuutesi ja laitteen asianmukaisen toiminnan varmistamiseksi, ennen kuin aloitat laitteen asennuksen.

Sijoittaminen

Asenna laite paikkaan, jossa ympäristön lämpötila vastaa laitteen arvokilvessä mainittua ilmastoluokkaa:

Ilmasto- luokka	Ympäristön lämpötila
SN	+10 °C - 32 °C
N	+16 °C - 32 °C
ST	+16 °C - 38 °C
T	+16 °C - 43 °C

Sijainti

Jos laite sijoitetaan keittiökaapin alapuolelle, laitteen yläreunan ja keittiökaapin välillä tulee olla vähintään 40 mm parhaan suorituskyvyn varmistamiseksi. Mahdollisuuksien mukaan tulee kuitenkin välttää sijoittamasta laitetta kalustekaapin alapuolelle.

Tila ilmanvaihtoa varten voi olla

- heti laitteen yläpuolella
- yläkalusteen takana ja yläpuolella.
Tällöin kalusteen takana on oltava vähintään 50 mm tilaa.

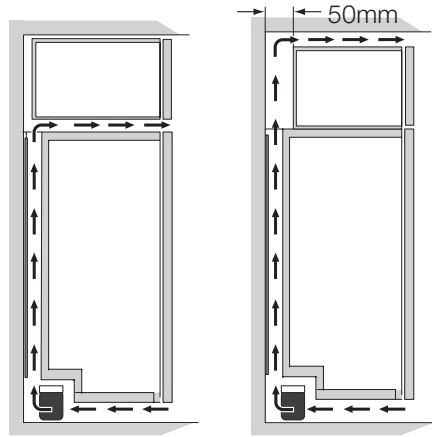

Sähköliitäntä

Ennen kuin kytket laitteen verkkovirtaan, tarkista, että arvokilvessä mainittu jännite ja taajuus vastaavat verkkovirran arvoja. Laite on kytkettävä maadoitettuun pistorasiaan. Virtajohdon pistoke on varustettu maadoituskoskettimella. Jos pistorasia, johon laite kytketään, ei ole maadoitettu, ota yhteys sähköasentajaan ja pyydä asentajaa kytkemään laite erilliseen maadoitusliittimeen voimassa olevien määräysten mukaisesti.

Valmistaja ei vastaa millään tavalla vahingoista, mikäli edellä olevia turvallisuusohjeita ei ole noudatettu.

Tämä laite vastaa Euroopan yhteisön direktiivejä.

Kuljetustukien irrottaminen

Laitteessa on kuljetustuki, joka pitää oven paikallaan kuljetuksen aikana.

Se irrotetaan seuraavalla tavalla:

1. Avaa ovi.
2. Poista kuljetustuki oven reunoilta.
3. Poista kuljetustuki alasaranaosta (mallikohtainen).

Tärkeää Joissain malleissa laitteen alla on vaimennustyyny. Älä poista sitä.

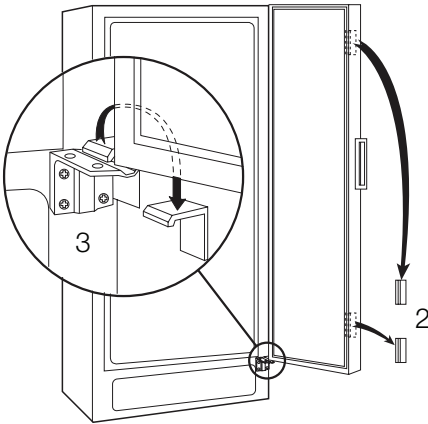

Hyllyjen kiinnikkeiden irrottaminen

Hyllyt on kiinnitetty kuljetuksen ajaksi kiinnikkeillä, jotka estävät niiden liikkumisen ja vaurioitumisen.

Irrota kiinnikkeet seuraavasti:

1. Siirrä kiinnikkeitä nuolen (A) suuntaan.
2. Nosta hyllyä takaosasta (B) ja vedä eteenpäin, kunnes se vapautuu (C).
3. Poista kiinnikkeet.

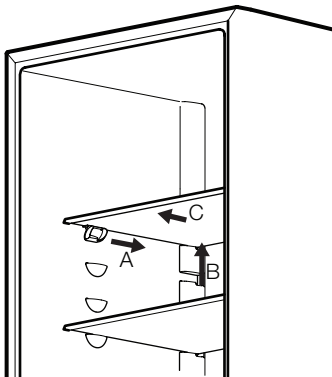

Takaosan välikappaleet

Kiinnitä varustepussista löytyvät välikappaleet kuvan mukaisesti.

Kiinnitä välikappaleet paneelin takapuolelle.

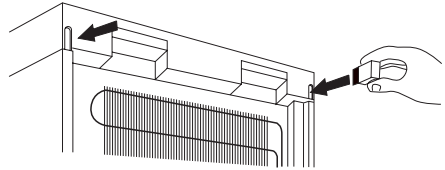

Tasapainottaminen

Kun sijoitat laitteen paikalleen, tarkista, että se on vaakatasossa. Säädä jalkoja tarvittaessa toimitetulla ruuviavaimella.

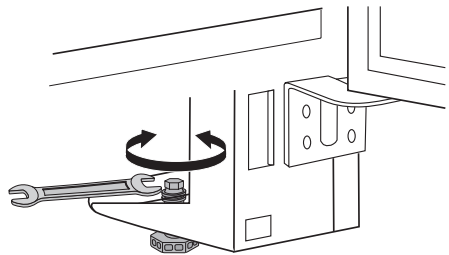

Taste Guard -suodattimen asennus

Taste Guard -suodatin on aktiivihillisuodatin, joka imee epämiellyttävät hajut auttaen säilyttämään kaikkien ruokien parhaat maun ja aromit ilman hajujen sekoittumisen vaaraa. Toimitettaessa suodatin on pakattu muovipussiin toimintakyvyn säilyttämiseksi.

1. Avaa ilmavivun läppä.

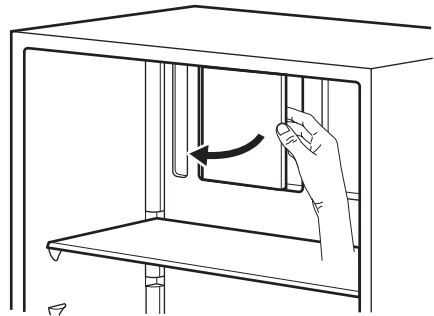

2. Ota suodatin muovipussista.

3. Työnnä suodatin ilmavivun läpän takana olevaan koloon.

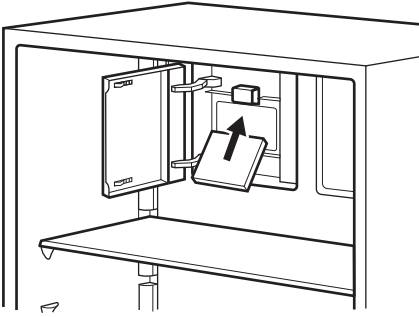

4. Sulje ilmavivun läppä.

Tärkeää Käsittele suodatinta varovasti, jotta sen pinnasta ei irtoa palasia. Tarkista, että ilmavivun läppä on suljettu, jotta suodatin toimii asianmukaisesti.

Oven kätisyyden vaihtaminen

Jos haluat vaihtaa oven kätisyyden, ota yhteys paikalliseen huoltoliikkeeseen. Huoltoliikkeen ammattitaitoinen asentaja vaihtaa oven kätisyyden korvausta vastaan.

YMPÄRISTÖNSUOJELU

Tuotteeseen tai sen pakkaukseen merkitty symboli , osoittaa, että tätä tuotetta ei saa laittaa sekajätteen joukkoon, vaan se on toimitettava erilliseen sähkö- ja elektroniikkajätteiden keräyspisteeseen. Asianmukaisella jätehuollolla estetään mahdolliset ympäristö- ja terveyshaitat. Laitetta ei saa purkaa ennen jätehuoltoon

luovuttamista eikä laitteen sisälle saa laittaa muita jätteitä.

Tarkempia tietoja tämän tuotteen kierrättämisestä saat kuntasi jäteasioita hoitavalta viranomaiselta, liikkeestä josta tuote on ostettu tai internet sivuiltamme www.electrolux.fi.

Electrolux. Thinking of you.

Les mer om hvordan vi tenker på www.electrolux.com

INNHOLD

Sikkerhetsinformasjon	30	Stell og rengjøring	37
Betjeningspanel	32	Hva må gjøres, hvis...	38
Første gangs bruk	34	Tekniske data	40
Daglig bruk	34	Montering	40
Nyttige tips og råd	36	Miljøhensyn	42

Med forbehold om endringer



SIKKERHETSINFORMASJON

For din egen sikkerhets skyld og for å sikre korrekt bruk, bør du lese denne bruksanvisningen og dens henvisninger og advarsler før du installerer og bruker apparatet for første gang. For å unngå unødvendige feil og ulykker er det viktig at du sørger for at alle som skal bruke dette apparatet er fortrolige med hvordan det brukes og kjenner til sikkerhetsfunksjonene. Ta vare på denne bruksanvisningen og pass på at den følger med apparatet hvis du selger eller flytter det, slik at alle brukerne får informasjon om bruk og sikkerhet så lenge apparatet benyttes.

Av grunner som angår personsikkerhet eller materiell skade er det viktig at alle instruksjonene i bruksanvisningen blir fulgt. Produzenten overtar intet ansvar for skader som er forårsaket av at instruksjonene ikke er blitt fulgt.

Sikkerhet for barn og personer med reduserte evner

- Dette apparatet er ikke beregnet på å bli brukt av personer (også barn) med redusert fysisk eller psykisk helse eller som mangler erfaring eller kunnskaper om bruken, dersom de ikke er gitt innføring eller instruksjon om bruken av apparatet av en person som er ansvarlig for deres sikkerhet.
Hold øye med barn, slik at de ikke leker med apparatet.
- Hold all emballasje borte fra barn. Det foreligger kvelningsfare.
- Når apparatet skal vrakes: Trekk støpselet ut av stikkkontakten, kutt av nettkablelen (så nær inntil apparatet som mulig) og fjern døren for å forhindre at lekende barn

kan få elektrisk støt eller kan lukke seg selv inne i apparatet.

- Dersom dette apparatet, som er utstyrt med magnetiske dørpakninger, skal erstattes et gammelt apparat med fjærlås (smekklås) på døren eller lokket, er det viktig at du ødelegger smekklåsen før du kasserer det gamle apparatet. Dette forhindrer at det gamle apparatet utgjør en dødsfelle for et barn.

Generelt om sikkerhet**Advarsel**

Pass på at ventilasjonsåpningene ikke tildekkes.

- Skapet er beregnet på oppbevaring av matvarer og/eller drikkevarer i en vanlig husholdning, slik som beskrevet i denne bruksanvisningen
- Ikke bruk mekanisk verktøy eller ekstra hjelpemidler for å fremskynde avrimingen.
- Ikke bruk andre elektriske apparater (for eksempel iskremmaskiner) inne i et kjøleskap, med mindre de er godkjent for dette av produsenten.
- Ikke skad kjølekretsen.
- Kjølekretsen i skapet er fylt med kjølemiddelet isobutan (R600a), som er en naturlig og meget miljøvennlig gass, men som likevel er brennbar.

Pass på at ingen deler av kjølekretsen blir skadet under transport og installasjon av skapet.

Dersom kjølekretsen skulle bli skadet:

- unngå åpen flamme eller kilder som avgir gnist
- luft godt ut i rommet der skapet står.

- Det er farlig å endre spesifikasjonene eller endre dette produktet på noen måte. All skade på ledningen kan føre til kortslutning, brann og/eller elektrisk støt.



Advarsel Alle elektriske komponenter (strømledning, støpsele, kompressor) må skiftes av et autorisert serviceverksted eller en elektriker for å unngå fare.

1. Strømledningen må ikke forlenges.
 2. Pass på at støpselet ikke klemmes eller skades bak på produktet. Et sammenklemt eller skadet støpsele kan overopphetes og medføre brann.
 3. Pass på at du kan komme til produktets støpsele.
 4. Ikke trekk i strømledningen.
 5. Ikke sett i støpselet hvis kontakten er løs. Det er fare for elektrisk støt eller brann.
 6. Dette produktet må ikke brukes uten lampedeksel⁷⁾ til innvendig belysning.
- Dette produktet er tungt. Vær forsiktig når det flyttes.
 - Ikke ta ut varer fra fryseseksjonen eller berør dem med våte/fuktige hender, for dette kan forårsake hudskader eller frostskafer.
 - Unngå å utsette produktet for direkte sollys over lengre tid.
 - Lyspærer⁸⁾ som brukes i dette produktet er spesialpærer beregnet på husholdningsapparater. De egner seg ikke til rombelysning.

Daglig bruk

- Ikke sett varme gryter på plastdelene i kjøleskapet.
- Ikke oppbevar brannfarlig gass eller væske i skapet. De kan eksplodere.
- Anbefalingene fra produsenten av kjøleskapet vedrørende oppbevaring må følges nøye. Les de relevante instruksjonene.

Rengjøring og stell

- Slå av kjøleskapet og trekk støpselet ut av stikkkontakten før vedlikeholdsarbeid.
- Ikke bruk metallredskaper til rengjøring av kjøleskapet.

7) Hvis lampedekselet skal brukes

8) Hvis produktet er utstyrt med lys

9) Hvis produktet er utstyrt med vanntilkobling.

- Undersøk dreneringen i kjøleskapet for tne vann med jevne mellomrom. Rengjør dreneringen ved behov. Hvis dreneringen er blokkert, vil vannet samle seg i bunnen av skapet.

Installasjon

Viktig Følg nøye instruksjonene i avsnittene for tilkopling til strømmettet.

- Pakk ut apparatet og kontroller at det ikke er skadet. Ikke kople til et skadet apparat. Meld øyeblikkelig fra i butikken der du kjøpte apparatet om eventuelle skader. I så fall må du ta vare på emballasjen.
- Vi anbefaler at du venter i minst fire timer før du tilkople apparatet, slik at oljen kan samle seg i kompressoren.
- Det må være tilstrekkelig luftsirkulasjon rundt hele apparatet, ellers kan apparatet overopphetes. Følg instruksjonene som gjelder installasjonen for å oppnå tilstrekkelig ventilasjon.
- Så sant mulig bør produktets bakside stå inn mot en vegg, slik at det unngås at man kan berøre eller komme i kontakt med varme deler (kompressor, kondensator) og dermed pådra seg brannskader.
- Apparatet må ikke oppstilles i nærheten av en radiator eller komfyr.
- Forsikre deg om at stikkkontakten er tilgjengelig etter at apparatet er installert.
- Må bare kobles til drikkevannsforsyning.⁹⁾

Service

- Alt elektrisk arbeid som er nødvendig i forbindelse med vedlikehold av dette apparatet må utføres av en faglært elektriker eller annen kompetent person.
- Dette produktet må kun repareres av autorisert servicesenter, og det må kun brukes originale reservedeler.

Miljøvern

 Dette apparatet inneholder ikke gasser som skader ozonlaget, hverken i kjøle-kretsen eller i isolasjonsmaterialet. Dette apparatet skal ikke avhendes sammen med alminnelig husholdningsavfall. Isolasjonsskummet inneholder brennbare gasser: apparatet skal avfallsbe-

handles i samsvar med gjeldende bestemmelser om avfallsbehandling. Disse får du hos kommunen der du bor. Unngå at kjøleenheten blir skadet, særlig på baksiden i nærheten av varmeveksleren. Materialene i dette apparatet som er merket med symbolet , kan gjenvinnes.

BETJENINGSPANEL

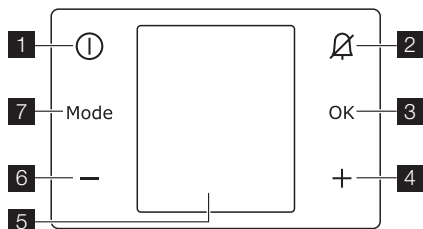

- 1** ON/OFF-knapp
- 2** Knapp for tilbakestilling av alarm
- 3** OK -knapp
- 4** Knapp for øking av kjøleskapstemperaturen
- 5** Display
- 6** Knapp for senking av kjøleskapstemperaturen
- 7** Mode-knapp
Det er mulig å endre den forhåndsdefinerte knappelyden til en høy tone ved å holde MODE **7** og MINUS **6** nede i noen sekunder. Endringen kan tilbakestilles.

Display/indikatorer

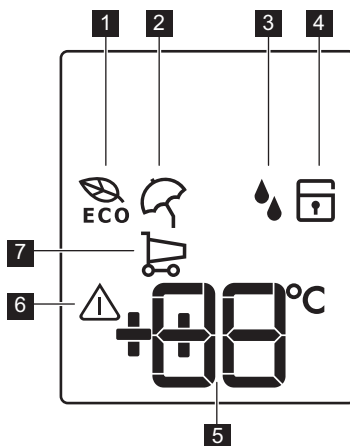

- 1** Økofunksjon
- 2** Feriefunksjon
- 3** Ekstra fuktighetsfunksjon
- 4** Barnesikring
- 5** Temperaturindikator
- 6** Alarmindikator
- 7** Shoppingfunksjon

Slå på

Slik slår du på produktet:

1. Sett støpselet inn i stikkontakten.
2. Trykk på ON/OFF -knappen hvis displayet er sløkket.
3. Temperaturindikatorene viser innstilt standardtemperatur.

For å stille inn en annen temperatur, se "Regulere temperaturen".

 **Advarsel** Hvis døren blir stående åpen i noen minutter, slukkes lyset automatisk. Lyset tennes igjen av seg selv, ved å lukke og åpne døren.

Slå av

Slik slår du av skapet:

1. Hold ON/OFF-knappen inne i noen sekunder.
2. Displayet slukker.
3. For å koble fra maskinen fra strømmen, ta ut støpselet fra stikkkontakten.

Regulere temperaturen

Den innstilte temperaturen på kjøleskapet kan justeres ved å trykke på temperaturknappene.

Still inn standardtemperatur:

- +5 °C i kjøleskapet

Temperaturindikatorerne viser den innstilte temperaturen.

Den valgte temperaturen nås innen et døgn.

Viktig Etter strøbrudd gjenopprettes den innstilte temperaturen.

For optimal matlagring, velg Eco Mode-funksjonen. Se "Eco Mode-funksjon".

Eco Mode-funksjonen

For optimal matlagring, velg Eco Mode-funksjonen.

For å slå på funksjonen:

1. Hold Mode-knappen inne til displayet viser det tilhørende symbolet. Indikatoren Eco Mode blinker.
2. Trykk på OK-knappen for å bekrefte. Indikatoren Eco Mode vises.

For å slå av funksjonen:

1. Hold Mode-knappen inne til Eco Mode-indikatoren blinker.
2. Trykk på OK-knappen for å bekrefte.
3. Indikatoren Eco Mode slukker.

Viktig Funksjonen slås av ved å velge en annen innstilt temperatur.

Feriefunksjon

Med denne funksjonen kan du holde kjøleskapet lukket og tomt under en lang ferieperiode uten at det dannes ubehagelig lukt.

Viktig Kjøleskapet må være tomt når feriefunksjonen er aktivert.

For å slå på funksjonen:

1. Hold Mode-knappen inne til displayet viser det tilhørende symbolet. Ferieindikatoren blinker. Temperaturindikatoren viser innstilt temperatur.
2. Trykk på OK-knappen for å bekrefte. Ferieindikatoren vises.

For å slå av funksjonen:

1. Hold Mode-knappen inne til ferieindikatoren blinker.
2. Trykk på OK-knappen for å bekrefte.
3. Ferieindikatoren slukker.

Viktig Funksjonen slås av ved å velge en annen innstilt temperatur i kjøleskapet.

Ekstra fuktighetsfunksjon

Hvis du må øke fuktigheten i kjøleskapet, foreslår vi at du aktiverer ekstra fuktighetsfunksjonen.

For å slå på funksjonen:

1. Trykk på Mode-knappen til tilsvarende ikon kommer til syne. Ekstra fuktighet-indikatoren blinker.
2. Trykk på OK-knappen for å bekrefte. Ekstra fuktighet-indikatoren vises.

For å slå av funksjonen:

1. Trykk på Mode-knappen til ekstra fuktighet-indikatoren blinker.
2. Trykk på OK-knappen for å bekrefte.
3. Ekstra fuktighet-indikatoren slukker.

Barnesikring

Aktiver barnesikringen hvis du vil låse knappene og hindre utilsiktet betjening.

For å slå på funksjonen:

1. Hold Mode-knappen inne til displayet viser det tilhørende symbolet.
2. Barnesikringsindikatoren blinker.
3. Trykk på OK-knappen for å bekrefte. Barnesikringsindikatoren vises.

For å slå av funksjonen:

1. Hold Mode-knappen inne til barnesikringsindikatoren blinker.
2. Trykk på OK-knappen for å bekrefte.
3. Barnesikringsindikatoren slukker.

Shoppingfunksjon

Hvis du skal legge inn en større mengde romtemperert mat, for eksempel etter at du har handlet, foreslår vi at du aktiverer Shopping-funksjonen først, slik at matvarene avkjøles raskere. Samtidig unngår du at de

matvarene som allerede befinner seg i kjøleskapet, blir oppvarmet.

For å slå på funksjonen:

1. Hold Mode-knappen inne til displayet viser det tilhørende symbolet. Shoppingindikatoren blinker. Temperaturindikatoren viser innstilt temperatur.
2. Trykk på OK-knappen for å bekrefte. Shoppingindikatoren vises.

Shoppingfunksjonen slår seg av automatisk etter ca. 6 timer.

For å slå av funksjonen før den deaktiveres automatisk:

1. Hold Mode-knappen inne til Shoppingindikatoren blinker.
2. Trykk på OK-knappen for å bekrefte.

FØRSTE GANGS BRUK

Rengjøre inne i apparatet

Før du tar apparatet i bruk, må du vaske det innvendig samt alt utstyret i lunke vann tilsatt et nøytralt rengjøringsmiddel for å fjerne den typiske lukten i flunkende nye apparater. Husk å tørke nøye.

Viktig Ikke bruk kraftige vaskemidler eller skurepulver, da dette vil skade overflaten.

Påse at avløpsslangen på baksiden av kabinettet ligger i dryppskålen.

3. Shoppingindikatoren slokker.

Viktig Funksjonen slås av ved å velge en annen innstilt temperatur i kjøleskapet.

Alarm ved åpen dør

Hvis døren blir stående åpen i noen minutter, aktiveres en alarm. Alarmen ved åpen dør vises ved:

- Alarmindikator blinker
- lydsignal

Når normale forhold er gjenopprettet (døren er lukket), stopper alarmen.

I løpet av en alarmfase kan lydsignalet slås av ved å trykke på en hvilken som helst knapp.

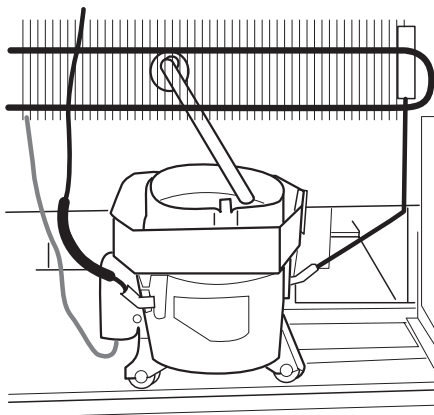

DAGLIG BRUK

Bruke kjøleseksjonen

Temperaturen i denne seksjonen kan reguleres mellom +2°C og +8°C.

Under normal drift viser indikatoren den innstilte temperaturen.

i Vanligvis er en middels innstilling best egnet.

Husk at temperaturen inne i skapet avhenger av følgende når du velger innstilling:

- romtemperaturen
- hvor ofte døren åpnes
- mengde mat som oppbevares

- skapets plassering.

Viktig Dersom romtemperaturen er høy eller det oppbevares store mengder matvarer og skapet er innstilt på laveste temperatur, vil skapet muligens gå kontinuerlig. Dermed kan det danne seg rim på bakveggen. I så fall må bryteren stilles på en høyere temperatur, slik at den automatiske avrimingsfunksjonen aktiveres og energiforbruket dermed reduseres.

Smakskontroll-filter

Apparatet er utstyrt med et kullfilter bak luftregulator-klaffen.

Filteret rengjør luften for uønskede lukter i kjøleskapet og bevarer kvaliteten på maten. Ved levering er filteret i en plastpose. Se etter i "Montere smakskontroll-filteret" for anvisninger.

Viktig Påse at luftregulator-klaffen er lukket for at ventilasjonen skal fungere riktig.

Flyttbare hyller

Veggene i kjøleskapet er utstyrt med flere spor slik at hyllene kan plasseres som ønsket.

Noen hyller må løftes opp i bakkant for å tas ut.

Viktig Ikke flytt glasshyllen over grønnsaksskuffen, da dette kan hindre luftsirkulasjonen.

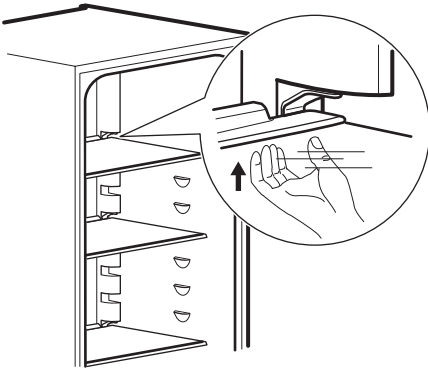

Grønnsaksskuff

Skuffen er egnet for oppbevaring av frukt og grønnsaker.

Noen modeller har en skillevegg inne i skuffen, som kan flyttes slik at du kan inndele skuffen etter eget behov.

Alle delene i skuffen kan tas ut for rengjøring.

Flaskehylle

Plasser flaskene (med åpningen pekende fremover) i den forhåndsplasserte hyllen.

Viktig Hvis hyllen er plassert horisontalt, skal du bare plassere lukkede flasker i den.

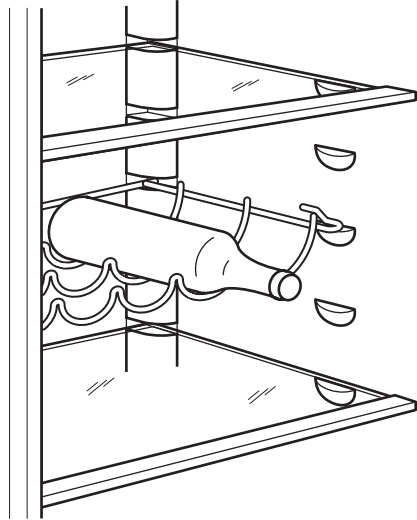

Denne flaskehylle kan vippes opp for å oppbevare åpne flasker. For å gjøre dette løfter du hyllen, slik at den kan plasseres i det neste sporet over.

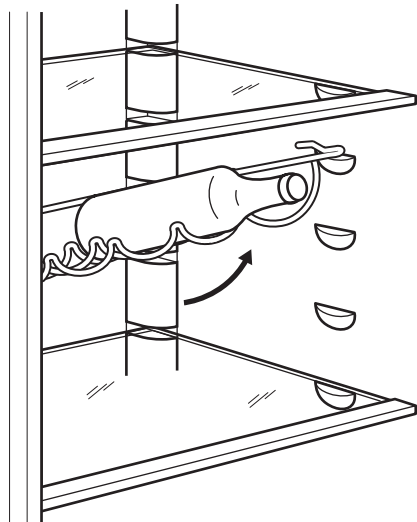

Plassere dørhyllene

Dørhyllene kan plasseres i ulike høyder for oppbevaring av beholdere av forskjellig størrelse.

Slik justerer du høyden på hyllene: trekk hyllen litt etter litt i pilenes retning til den løsner. Flytt den deretter dit du ønsker.

Viktig Ikke flytt den store nedre hyllen i døren, da dette kan hindre korrekt luftsirkulering.

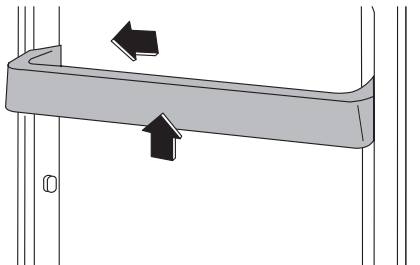

NYTTIGE TIPS OG RÅD

Tips til energisparing

- Ikke åpne døren ofte eller la den stå åpen lenger enn absolutt nødvendig.
- Dersom romtemperaturen er høy, termostatbryteren står på høyeste innstilling og apparatet er fullt av mat, vil kompressoren gå uavbrutt, noe som fører til at det dannes rim eller is på fordampere. Hvis dette skjer, dreies termostatbryteren til en lavere innstilling, slik at apparatet avrimes automatisk og strømforbruket reduseres.

Tips til kjøling av ferske matvarer

For best mulig effekt:

- Oppbevar ikke varme matvarer eller dampende væsker i kjøleskapet.
- Dekk til maten eller pakk den inn, særlig hvis den har sterk lukt.
- Plasser maten slik at luften kan sirkulere fritt rundt den.

Tips til kjøling

Nyttige tips:

Kjøtt (alle typer): pakkes i plastposer og plasseres på glasshyllen over grønnskuffen.

Kjøtt bør kun oppbevares slik i én, eller maks. to dager.

Ferdig tilberedte retter, kalde retter osv.: tildekkes godt og plasseres på hvilken som helst hylle.

Frukt og grønnsaker: renses nøye og plasseres i spesialskuffen(e).

Smør og ost: plasseres i lufttette bokser eller pakkes i aluminiumsfolie/plastfolie for å holde luft borte så godt som mulig.

Melk: Melkebeholderne bør være lukket og bør oppbevares i flaskehylle i døren.

Bananer, poteter, løk og hvitløk må kun oppbevares i kjøleskap dersom de er godt innpakket.

Tips om kjøleskapstemperatur

- En passende kjøleskapstemperatur er ca. +5 °C. Når termostaten stilles til +5 °C, representerer dette middeltemperaturen i kjøleskapet. Det er normalt at temperaturen øverst i kjøleskapet er høyere. Hvis termostaten stilles til en lav temperatur, omgivelsestemperaturen er høy eller kjøleskapet er fullt av mat, vil kompressoren gå lengre. Hvis temperaturen er stilt for lavt, må du endre innstillingen til en høyere temperatur.

Viktig Ikke plasser matvarer mot eller nært inntil temperaturføleren. Det kan medføre for lave temperaturer.

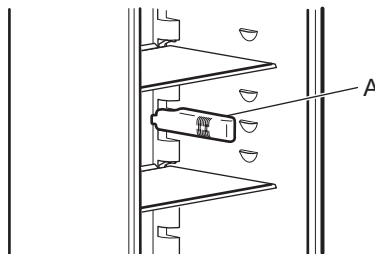

- Hvis du vil kontrollere temperaturen på maten i kjøleskapet, setter du et glass vann midt i kjøleskapet og setter et termometer med en nøyaktighet på +/- 1 °C i det. Etter 6 timer kan du lese av temperaturen. Denne kontrollen må utføres under stabile forhold (uten å endre belastningen).

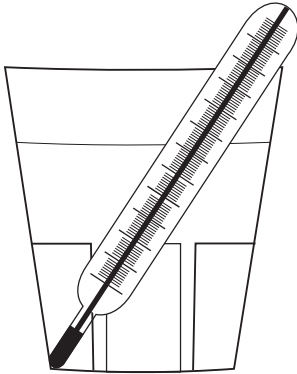

STELL OG RENGJØRING

! **Obs** Trekk støpselet ut av stikkkontakten før du starter enhver rengjøring av apparatet.

🌿 Dette apparatet inneholder hydrokarboner i kjøleenheten: Vedlikehold og påfylling skal derfor kun utføres av autorisert tekniker.

Regelmessig rengjøring

Utstyret skal rengjøres regelmessig:

- rengjør innsiden og tilbehøret med lun-kent vann tilsatt litt nøytral såpe.
- kontroller dørpakningene regelmessig og vask dem rene for å sikre at de er rene og fri for matrester.
- skyll og tørk grundig.

Viktig Ikke trekk i, flytt eller påfør skade på noen rør og/eller kabler inne i kabinettet. Bruk aldri sterke vaskemidler, skurepulver, sterkt parfymerte rengjøringsprodukter eller vokspoleringsmidler for å rengjøre inne i apparatet. Dette skader overflaten og etterlater sterk lukt.

Rengjør kondenseren (sort rist) og kompressoren på baksiden av produktet med en børste. Dette gjør at produktets ytelse blir bedre og du sparer energi.

Viktig Unngå skader på kjølesystemet.

Viktig Når du skal flytte kjøleskapet, løfter du det etter fremre kant for ikke å skrape opp gulvet.

Mange kjøkkenrengjøringsprodukter inneholder kjemikalier som angriper/skader plastdelene som er brukt i dette apparatet. Derfor bør du bruke en myk klut oppvridd i varmt vann tilsatt litt nøytralt vaskemiddel for rengjøring av de utvendige flatene.

Viktig Ikke bruk vanlige rengjøringsmidler eller skuremidler, for dette ødelegger lakken eller anti fingeravtrykk-belegget på overflater av rustfritt stål.

Etter rengjøring settes støpselet inn i stikkkontakten igjen.

Skifte smakskontroll-filterer

For at smakskontroll-filteret skal være mest mulig effektivt, bør det skiftes en gang hvert år.

Nye aktive filtre får du kjøpt hos forhandleren.

Se etter i "Montere smakskontroll-filteret" for anvisninger.

Rengjøre ventilasjonsgitteret

Ventilasjonsgitteret kan fjernes for rengjøring.

Påse at døren er åpen, deretter:

1. Løsner du den øvre kanten på gitteret ved å trekke det utover/nedover.
2. Trekk gitteret rett ut for å ta det helt av.
3. Støvsug under kabinettet.

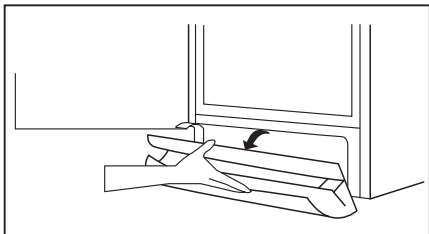

Avriming av kjøleskapet

Under normal bruk blir rim automatisk fjernet fra kjøleseksjonens fordampner hver gang kompressoren stopper. Smeltevannet renner ut gjennom et dreneringshull og inn i en spesialbeholder på baksiden av skapet, over kompressoren, der det fordampner. Det er viktig å rengjøre dreneringshullet for smeltevann midt i kjøleseksjonens kanal med jevne mellomrom for å hindre at vannet svømmer over og drypper ned på maten inne i seksjonen.

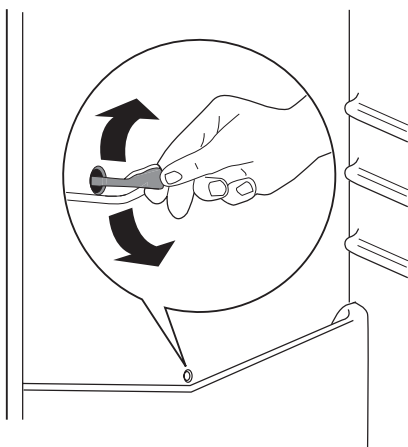

HVA MÅ GJØRES, HVIS...

Under bruk kan det oppstå noen mindre, men irriterende feil, som ikke krever at du tilkaller service. I tabellen nedenfor finner du opplysninger om hvordan du kan unngå unødvendige serviceutgifter.

Viktig Bruk av produktet medfører visse lyder (kompressor- og sirkulasjonslyder).

Perioder uten bruk

Hvis fryseren ikke skal brukes over lengere tid tas følgende forholdsregler:

1. trekk støpselet ut av stikkkontakten
2. fjern alle matvarer
3. avrim og rengjør apparatet og alt tilbehøret
4. la døren/dørene stå åpen for å hindre at det dannes seg ubehagelig lukt.

Viktig Dersom du lar apparatet være i drift, bør du be noen om å kontrollere det fra tid til annen for å unngå at matevarene blir ødelagt ved et eventuelt strømbrudd.

Dette er helt vanlig under normal drift, og betyr ikke at det er feil på produktet.

Viktig Kompressoren går ikke hele tiden, så selv om den stopper betyr det ikke at strømmen er brutt. Det er derfor du ikke må berøre de elektriske delene på produktet før du har koplet fra strømmen.

Problem	Mulig årsak	Løsning
Produktet støyer.	Produktet står ikke støtt.	Kontroller at produktet står stabilt (alle føttene og hjulene skal være nær gulvet). Se "Plan oppstilling".
Det høres et lydsignal. Alarmsymbolet blinker.	Døren er ikke skikkelig lukket.	Se "Alarm ved åpen dør".
<input type="checkbox"/> det vises en firkant øverst eller nederst i temperaturdisplayet.	Det har oppstått en feil i temperaturmålingen	Kontakt et autorisert serviceverksted (kjølesystemet fortsetter å holde matvarene kalde, men det vil ikke være mulig å justere temperaturen)
Kompressoren går hele tiden.	Termostaten kan være feil innstilt.	Still inn på en høyere temperatur.
	Døren er ikke skikkelig lukket.	Se "Lukke døren".
	Døren har blitt åpnet for ofte.	Ikke la døren stå åpen lengre enn nødvendig.
	Maten er for varm.	La maten avkjøle seg til romtemperatur før du legger den inn i skapet.
	Romtemperaturen er for høy.	Senk romtemperaturen.
Det renner vann inne i kjøleskapet.	Vannavløpet er tilstoppet.	Rengjør vannavløpet.
	Matvarer hindrer at vannet får samle seg i vannoppsamlingsbeholderen.	Pass på at ingen matvarer berører bakveggen.
Det renner vann ned i bunnen.	Tinevannets avløp fører ikke ned på fordamperbrettet over kompressoren.	Fest tinevannsrøret til fordamperbrettet.
Temperaturen i skapet er for lav.	Termostaten kan være feil innstilt.	Still inn på en høyere temperatur.
Temperaturen i skapet er for høy.	Termostaten kan være feil innstilt.	Still inn på en lavere temperatur.
	Døren er ikke skikkelig lukket.	Se "Lukke døren".
	Maten er for varm.	La maten avkjøle seg til romtemperatur før du legger den inn i skapet.
Temperaturen i kjøleskapet er for høy.	Den kalde luften sirkulerer ikke i produktet.	Pass på at den kalde luften får sirkulere inne i produktet.
	Det ble lagt inn for mye mat på en gang.	Legg inn mindre mat av gangen.
Produktet fungerer ikke.	Produktet er slått av.	Slå på produktet.
	Støpselet sitter ikke skikkelig i stikkontakten.	Sett støpselet skikkelig inn i stikkontakten.
	Produktet har ikke strøm. Det er ikke strøm i stikkontakten.	Prøv med et annet elektrisk apparat i stikkontakten. Kontroller sikringen. Kontakt en autorisert elektriker.
Lampen virker ikke.	Pæren er defekt.	Se "Skifte lyspære".

Problem	Mulig årsak	Løsning
	Døren har stått åpen for lenge.	Lukk døren.
Døren berører ventilasjonsgitteret.	Produktet står ikke plant.	Se "Plan oppstilling".
Døren er ikke justert skikkelig.	Produktet står ikke plant.	Se "Plan oppstilling".

Hvis rådene ikke hjelper, må du ta kontakt med et serviceverksted.

Skifte lyspære

Skapet er utstyrt med et longlife LED-taklys. Kun service er tillatt for å skifte ut belysningsenheten. Kontakt servicesenteret.

- Om nødvendig, juster døren. Se etter i "Montering".
- Skift ut defekte pakninger ved behov. Kontakt kundeservice.

Lukke døren

- Rengjør dørpakningene.

TEKNISKE DATA

		ERE38520W	ERE38520X	ERE38530W	ERE38530X
Mål					
	Høyde	1800 mm	1800 mm	1800 mm	1800 mm
	Bredde	595 mm	595 mm	595 mm	595 mm
	Dybde	623 mm	623 mm	623 mm	623 mm
Spenning		230 V	230 V	230 V	230 V
Frekvens		50 Hz	50 Hz	50 Hz	50 Hz

Den tekniske informasjonen finner du på typeskiltet til venstre på innsiden av produktet og på energietiketten.

MONTERING

 Les "Sikkerhetsinformasjon" nøyaktig for din egen sikkerhets skyld og for informasjon om korrekt operasjon av apparatet, før apparatet installeres.

Plassering

Installet dette apparatet på et sted der romtemperaturen samsvarer med den klimaklassen som er oppført på apparatets typeskilt:

Klimaklasse	Romtemperatur
SN	+10°C til +32°C
N	+16°C til +32°C
ST	+16°C til +38°C
T	+16°C til +43°C

Plassering

For å oppnå best effekt når produktet er plassert under et overskap, må avstanden mellom toppen av produktet og overskapet være minst 40 mm. Ideelt sett bør produktet ikke plasseres under overskap.

Ventilasjonsavstanden kan være:

- direkte over produktet
 - bak og over overskapet.
- I så fall må avstanden bak overskapet være minst 50 mm.

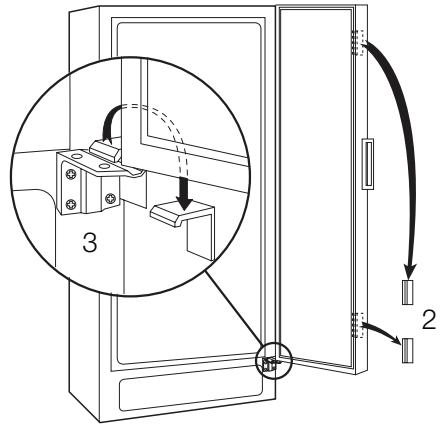
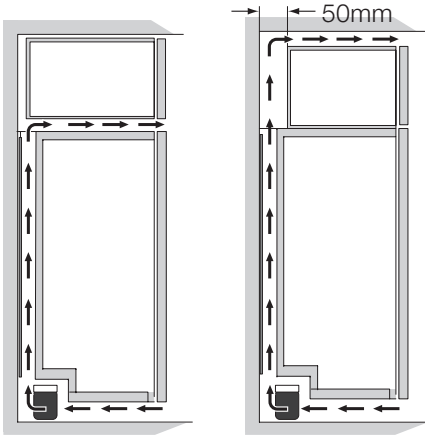

Elektrisk tilkøpling

Før du setter støpselet inn i stikkkontakten, forsikre deg om at spenningen og frekvensen som er oppført på typeskiltet samsvarer med strømmettet i hjemmet ditt.

Apparatet skal jordes. Støpslet på nettledningen er utstyrt med jordingskontakt. Der som husets stikkontakt ikke er jordnet, skal apparatet koples til en separat jording i overensstemmelse med gjeldende forskrifter. Kontakt en faglært elektriker.

Produsenten fraskriver seg ethvert ansvar dersom sikkerhetsreglene ikke blir fulgt. Dette apparatet er i overensstemmelse med EU-direktiver.

Fjerne transportsikringene

Dette apparatet er utstyrt med transportsikringer for å skire døren under transporten.

Gå frem som følger for å fjerne dem:

1. Åpne døren.
2. Fjern transportsikringen fra dørsidene.
3. Fjern transportsikringen fra den nedre hengselen (på enkelte modeller).

Viktig Noen modeller er utstyrt med en vibrasjonspute under kabinettet. Ikke fjern denne puten.

Fjerne hyllestopperne

Produktet ditt er utstyrt med hyllestopper som gjør det mulig å låse hyllene under transport.

Gå frem som følger for å fjerne dem:

1. Flytt hyllestopperne i retning mot pilen (A).
2. Løft opp hyllen fra bankkanten (B) og skyv den forover til den løsner (C).
3. Fjern stopperne.

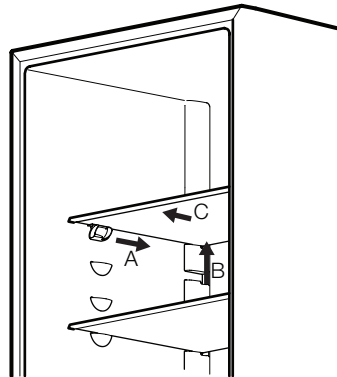

Avstandsstykker bak

Monter avstandsstykkene som medfølger i posen med tilleggsutstyr som vist på bildet. Monter avstandsstykkene på baksiden av panelet.

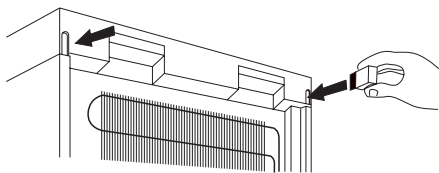

Plan oppstilling

Pass på at skapet står i vater. Ved behov justeres føttene med vedlagte justeringsnøkkel.

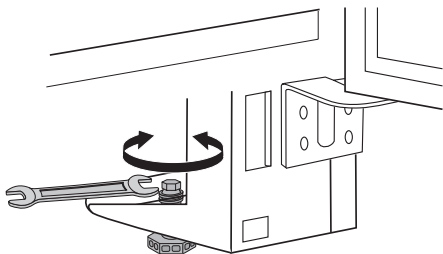

Montering av smaks kontroll-filteret

Luktfilteret er et aktivt kullfilter som absorberer ubehagelig lukt og som gjør at all maten bevarer smak og aroma uten at lukten smitter over på andre matvarer.

Ved levering ligger kullfilteret i en plastpose slik at egenskapene bevares.

1. Åpne luftregulator-klaffen.

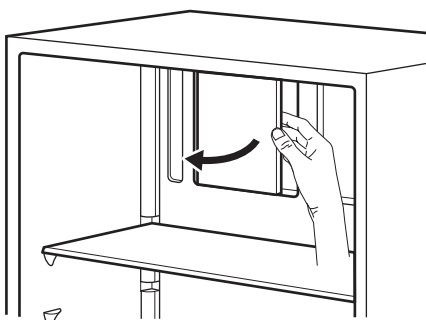

2. Ta filteret ut av plastposen.
3. Sett filteret in i spalten på baksiden av luftregulator-klaffen.

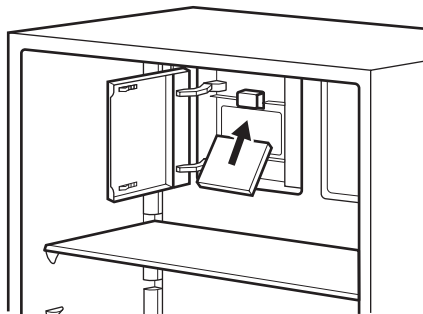

4. Lukk luftregulator-klaffen.

Viktig Filteret bør håndteres forsiktig, slik at partikler ikke løsner fra overflaten. Påse at luftregulator-klaffen er lukket for at ventilasjonen skal fungere riktig.

Omhengsling av døren

Hvis du vil forandre på dørens åpningsretning, ta kontakt med nærmeste kundeserviceavdeling. Mot regning vil en tekniker ved servicesenteret hengsle om døren på apparatet ditt.

MILJØHENSYN

Symbolet  på produktet eller på emballasjen viser at dette produktet ikke må behandles som husholdningsavfall. Det skal derimot bringes til et mottak for resirkulering av elektrisk og elektronisk

utstyr. Ved å sørge for korrekt avhending av apparatet, vil du bidra til å forebygge de negative konsekvenser for miljø og helse som gal håndtering kan medføre. For nærmere informasjon om resirkulering av

dette produktet, vennligst kontakt kommunen, renovasjonsselskapet eller forretningen der du anskaffet det.

Electrolux. Thinking of you.

Ta del av våra tankegångar på www.electrolux.com

INNEHÅLL

Säkerhetsinformation	44	Underhåll och rengöring	51
Kontrollpanel	46	Om maskinen inte fungerar	52
När maskinen används första gången	48	Tekniska data	54
Daglig användning	48	Installation	54
Råd och tips	50	Miljöskydd	56

Med reservation för ändringar



SÄKERHETSINFORMATION

För din egen säkerhet och för att du skall kunna använda produkten på korrekt sätt är det viktigt att du noggrant läser igenom denna bruksanvisning, inklusive tips och varningar, innan du installerar och använder produkten första gången. För att undvika onödiga misstag och olyckor är det viktigt att alla som använder produkten har god kännedom om dess skötsel och skyddsanordningar. Spara denna bruksanvisning och se till att den följer med produkten om den flyttas eller säljs, så att alla som använder produkten får korrekt säkerhetsinformation och information om hur den skall skötas.

För att minimera risken för skador på person och egendom är det viktigt att du läser och följer säkerhetsföreskrifterna i denna bruksanvisning. Tillverkaren ansvarar inte för skador orsakade av att föreskrifterna inte har följts.

Säkerhet för barn och handikappade

- Denna produkt är inte avsedd att användas av personer (även barn) med nedsatt fysisk eller sensorisk förmåga, eller om de har bristande erfarenhet och kunskap, om de inte instrueras och övervakas av en person som ansvarar för deras säkerhet. Barn bör alltid övervakas när de använder produkten för att säkerställa att de inte leker med den.
- Håll allt förpackningsmaterial utom räckhåll för barn. Risk för kvävning kan föreligga.
- När du skall kassera produkten: koppla loss den från eluttaget och klipp av nätkabeln (så nära produkten som möjligt) och demontera dörrarna så att lekande

barn inte utsätts för elektriska stötar eller löper risk att bli inneslängda.

- Om denna produkt, som har magnetiska dörrtätningar, skall ersätta en äldre produkt som har en fjäderbelastad spärr i dörrarna, var noga med att göra fjäderspärren obrukbar innan du kasserar den gamla produkten. Då finns det ingen risk att produkten blir en dödsfälla för barn.

Allmän säkerhet**Varning**

Se till att ventilationsöppningarna inte blockeras i produktens hölje eller i inbygg-nadsutrymmet.

- Produkten är avsedd för förvaring av matvaror och/eller drycker i ett normalt hushåll enligt beskrivning i denna bruksanvisning.
- Använd inga mekaniska eller artificiella metoder för att påskynda upptyningsprocessen.
- Använd inga andra elektriska apparater inne i produkten, (t.ex. en glassmaskin), såvida de inte har godkänts för detta ändamål av tillverkaren.
- Var noga med att inte skada kylkretsen.
- I kylkretsen används isobutan (R600a) som köldmedel. Det är en miljövänlig naturgas, men den är dock brandfarlig. Se till att inga komponenter i kylkretsen skadas under transport och installation av produkten. Om kylkretsen skadas:
 - undvik att komma nära öppen eld och antändande källor
 - ventiler noga rummet där produkten står

- Det är farligt att ändra specifikationerna eller att försöka modifiera denna produkt på något sätt. En skadad nätkabel kan orsaka kortslutning, brand och/eller elektriska stötar.



Varning Elektriska delar (t.ex. nätkabel, stickkontakt, kompressor) får endast bytas ut av en certifierad serviceagent eller annan kvalificerad servicepersonal för att undvika fara.

1. Nätkabeln får inte förlängas.
 2. Se till att stickkontakten inte kläms eller skadas av produktens baksida. En skadad stickkontakt kan överhettas och orsaka brand.
 3. Se till att stickkontakten är åtkomlig när produkten har installerats.
 4. Dra inte i nätkabeln.
 5. Sätt inte i stickkontakten om eluttaget sitter löst. Risk för elektriska stötar eller brand föreligger.
 6. Produkten får inte användas utan att innerbelysningens lampskydd sitter på plats¹⁰ över den inre belysningen.
- Denna produkt är tung. Var försiktig när du flyttar den.
 - Plocka inte ut matvaror från frysfacket, och ta inte i dem, med våta eller fuktiga händer eftersom detta kan leda till skador på huden eller frost-/frys-skador.
 - Se till att produkten inte exponeras för direkt solsken under långa perioder.
 - Lamporna¹¹ som används i den här produkten är speciallampor som endast är avsedda för användning i produkten. De lämpar sig inte som rumsbelysning.

Daglig användning

- Ställ inte heta kärl på produktens plastdelar.
- Förvara inte brandfarliga gaser eller vätskor i produkten eftersom de kan explodera.
- Följ rekommendationerna om förvaring från produktens tillverkare nogga. Se relevanta anvisningar.

Skötsel och rengöring

- Stäng av produkten och dra ut stickkontakten ur eluttaget före underhåll.

¹⁰) Om produkten har ett lampskydd.

¹¹) Om produkten har en lampå.

¹²) Om produkten har en vattenanslutning.

- Rengör inte produkten med metallföremål.
- Kontrollera regelbundet kylens tömning av avfrostat vatten. Rengör vid behov tömningskanalen. Om tömningskanalen täpps igen samlas vatten på produktens botten.

Installation

Viktigt För den elektriska anslutningen, följ noga anvisningarna i respektive avsnitt.

- Packa upp produkten och kontrollera att den inte har några utvändiga skador. Anslut inte produkten om den är skadad på något sätt. Rapportera omedelbart eventuella skador till din återförsäljare, och spara i så fall förpackningsmaterialet.
- Vi rekommenderar att du väntar minst fyra timmar innan du nätansluter produkten så att oljan kan rinna tillbaka i kompressorn.
- Tillräcklig luftcirkulation måste säkerställas runt produkten, annars överhettas den. För att erhålla tillräcklig ventilation, följ instruktionerna som är relevanta för installationen.
- När så är möjligt bör produktens baksida vara vänd mot en vägg för att undvika risken för brännskador genom kontakt med produktens varma delar (kompressor, kondensor).
- Produkten får inte placeras nära värmeelement eller spisar.
- Säkerställ att elkontakten är åtkomlig efter installation av produkten.
- Produkten får endast anslutas till ett dricksvattenssystem.¹²

Service

- Allt arbete avseende elektricitet som krävs för att utföra service på produkten skall utföras av en behörig elektriker eller annan kompetent person.
- Service på denna produkt får endast utföras av en auktoriserad serviceverkstad. Endast originaldelar får användas.

Miljöskydd

-  Denna produkt innehåller inte, varken i kylkretsen eller i isolationsmaterialen, någon gas som kan skada ozonlagret. Produkten får inte kasseras tillsammans med det vanliga hushållsavfallet. Isolationsmaterialet innehåller brandfarliga gaser: Produkten skall därför kas-

seras enligt tillämpliga bestämmelser som kan erhållas från de lokala myndigheterna. Undvik att skada kylenheten, särskilt på baksidan nära kondensorn. Material i denna produkt som är märkta med symbolen  kan återvinnas.

KONTROLLPANEL

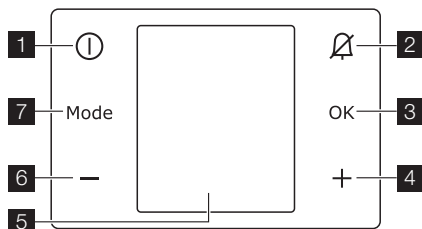

- 1** ON/OFF-knapp
- 2** Larmåterställningsknapp
- 3** OK -knapp
- 4** Kyl temperaturreglage plus (varmare)
- 5** Display
- 6** Kyl temperaturreglage minus (kallare)
- 7** Mode-knapp

Det går att ändra de förinställda knappjuden till att låta högre genom att samtidigt trycka in MODE **7** -knappen och MINUS **6** -knappen i några sekunder. Ljudet kan ändras tillbaka.

Display/kontrollampor

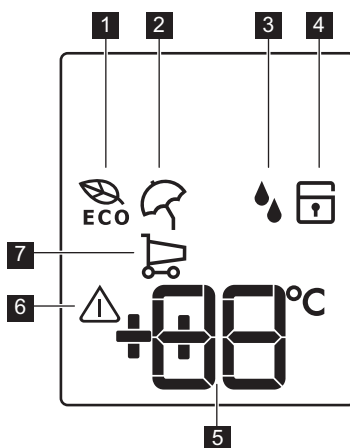

- 1** Eko-funktion
- 2** Semesterfunktion
- 3** Extra fukt-funktion
- 4** Barnlås
- 5** Temperaturdisplay
- 6** Larmindikator
- 7** Shoppingfunktion

Slå på

Gör på följande sätt för att slå på produkten:

1. Sätt i stickkontakten i eluttaget.
2. Tryck på ON/OFF -knappen om displayen inte är tänd.
3. Temperaturindikeringarna visar den inställda standardtemperaturen.

Se avsnittet "Temperaturreglering" om du vill välja en annan temperatur.

Varning Om dörren lämnas öppen några minuter släcks innerbelysningen automatiskt. Belysningen tänds igen när dörren stängs och öppnas igen.

Stänga av

Gör på följande sätt för att stänga av produkten:

1. Tryck på ON/OFF-knappen i några sekunder.
2. Displayen stängs av.
3. För att koppla loss produkten från strömkällan: dra ut stickkontakten ur eluttaget.

Temperaturreglering

Den inställda temperaturen för kylan kan justeras genom att man trycker på temperaturreglagen.

Ställa in standardtemperatur:

- +5 °C i kylan

Temperaturdisplayen visar den inställda temperaturen.

Den inställda temperaturen uppnås inom 24 timmar.

Viktigt Efter ett strömavbrott sparas den inställda temperaturen.

För optimal förvaring av livsmedel väljer du Eco Mode-funktionen. Se funktionen "Eco Mode".

Eco Mode-funktion

För optimal förvaring av livsmedel väljer du Eco Mode-funktionen.

Aktivera funktionen:

1. Tryck på Mode-knappen tills motsvarande symbol visas. Kontrolllampan Eco Mode blinkar.
2. Tryck på OK-knappen för att bekräfta. Kontrolllampan Eco Mode tänds.

Avaktivera funktionen:

1. Tryck på Mode-knappen tills Eco Mode blinkar.
2. Tryck på OK-knappen för att bekräfta.
3. Kontrolllampan Eco Mode släcks.

Viktigt Funktionen avaktiveras när man väljer en annan temperatur att ställa in.

Semesterfunktionen

Med denna funktion kan du ha kylan stängd och tom under exempelvis en semester el-

ler annan längre tidsperiod utan att dålig lukt bildas.

Viktigt Kylan måste vara tom när funktionen aktiveras.

Aktivera funktionen:

1. Tryck på Mode-knappen tills motsvarande symbol visas. Kontrolllampan för semesterfunktionen blinkar. Kylens temperaturdisplay visar den inställda temperaturen.
2. Tryck på OK-knappen för att bekräfta. Kontrolllampan för semesterfunktionen tänds.

Avaktivera funktionen:

1. Tryck på Mode-knappen tills kontrollampan för semesterfunktionen blinkar.
2. Tryck på OK-knappen för att bekräfta.
3. Kontrolllampan för semesterfunktionen släcks.

Viktigt Funktionen avaktiveras när man väljer en annan temperatur i kylan.

Extra fukt-funktion

Om du behöver öka luftfuktigheten i kylan rekommenderar vi att du aktiverar Extra fukt-funktionen.

Aktivera funktionen:

1. Tryck på Mode-knappen tills motsvarande symbol visas. Kontrolllampan för Extra fukt blinkar.
2. Tryck på OK-knappen för att bekräfta. Kontrolllampan för Extra fukt tänds.

Avaktivera funktionen:

1. Tryck på Mode-knappen tills kontrollampan för Extra fukt blinkar.
2. Tryck på OK-knappen för att bekräfta.
3. Kontrollampan för Extra fukt släcks.

Barnlås

Välj barnlåsfunktionen för att låsa knapparna så att de inte används oavsiktligt.

Aktivera funktionen:

1. Tryck på Mode-knappen tills motsvarande symbol visas.
2. Kontrollampan för barnlåset blinkar.
3. Tryck på OK-knappen för att bekräfta. Kontrollampan för barnlåset tänds.

Avaktivera funktionen:

1. Tryck på Mode-knappen tills kontrollampan för barnlåset blinkar.
2. Tryck på OK-knappen för att bekräfta.

3. Kontrolllampan för barnlåset släcks.

Shoppingfunktionen

Om du behöver lägga in en större mängd varma matvaror när du har handlat rekommenderar vi att du aktiverar shoppingfunktionen för att kyla matvarorna snabbare och för att inte värma upp andra matvaror i kylskåpet.

Aktivera funktionen:

1. Tryck på Mode-knappen tills motsvarande symbol visas.
Kontrolllampan för shoppingfunktionen blinkar.
Kylens temperaturdisplay visar den inställda temperaturen.
2. Tryck på OK-knappen för att bekräfta.
Kontrolllampan för shoppingfunktionen tänds.

Shoppingfunktionen stängs av automatiskt efter cirka 6 timmar.

För att avaktivera funktionen innan den stängs av automatiskt:

1. Tryck på Mode-knappen tills kontrolllampan för shoppingfunktionen blinkar.
2. Tryck på OK-knappen för att bekräfta.
3. Kontrolllampan för shoppingfunktionen släcks.

Viktigt Funktionen avaktiveras när man väljer en annan temperatur i kylan.

Larm vid öppen dörr

Ett ljudlarm avges om dörren lämnas öppen några minuter. Larmtillståndet för öppen dörr indikeras av att:

- larmindikatorn blinkar
- ljudsignal låter

När normala förhållanden har återställts (dörren är stängd) stängs ljudlarmet av. Medan larmet pågår kan ljudsignalen stängas av genom att trycka på en knapp.

NÄR MASKINEN ANVÄNDS FÖRSTA GÅNGEN

Invändig rengöring

Innan du använder produkten första gången, rengör dess insida och alla invändiga tillbehör med ljummet vatten och en liten mängd neutral såpa för att ta bort den typiska lukten hos nya produkter. Eftertorka sedan noga.

Viktigt Använd inga starka rengöringsmedel eller skurpulver eftersom sådana produkter skadar ytfinishen.

Kontrollera att tömningsslangen på baksidan av produkten tömmer ut i uppsamlings-skålen.

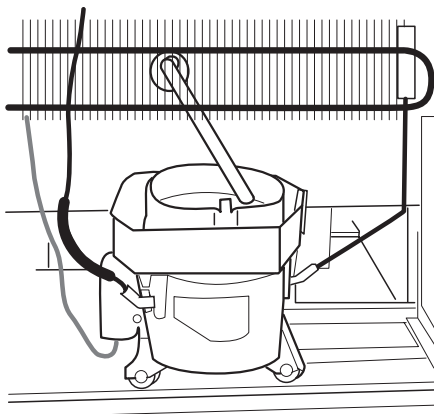

DAGLIG ANVÄNDNING

Användning av kylskåpet

Temperaturen i detta kylskåp kan ställas in mellan +2 och +8 °C.

Under normal drift visar displayen den aktuella temperaturen.

i En medelhög inställning är i regel bäst.

Den exakta inställningen bör dock väljas med hänsyn till att temperaturen inne i produkten beror på:

- rumstemperaturen
- hur ofta dörren öppnas
- mängden matvaror som förvaras
- produktens placering.

Viktigt Om produkten är inställd på en låg temperatur och omgivningstemperaturen är hög eller full med matvaror, kan kompressorn arbeta kontinuerligt och medföra att frost bildas på baksidan. I detta fall måste temperaturreglaget ställas in på en högre temperatur för att möjliggöra automatisk avfrostning och därigenom också sänka energiförbrukningen.

Luktfilter

Din produkt är utrustad med ett kolfilter som sitter bakom luckan till luftventilationen. Filtret renar luften från oönskade lukter i kylutrymmet och bevarar matvarornas kvalitet. Vid leverans ligger kolfiltret i en plastpåse. Se instruktioner i avsnittet "Montering av luktfiler".

Viktigt Var noga med att stänga luckan ordentligt för att säkerställa korrekt funktion.

Flyttbara hyllor

Väggarna i kylskåpet är försedda med ett antal hyllstöd så att hyllorna kan placeras enligt önskemål.

Vissa hyllor måste lyftas upp i bakkanten för att kunna avlägsnas.

Viktigt Flytta inte glashyllan ovanför grönsakslådan detta för att säkerställa korrekt luftcirkulation.

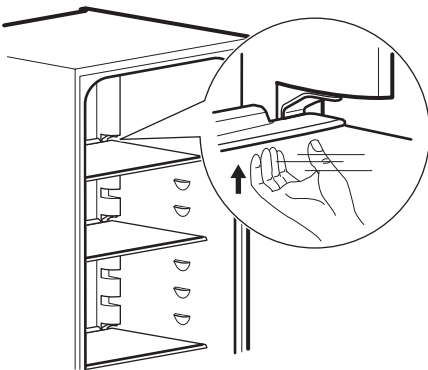

Grönsakslåda

Denna låda är lämplig för förvaring av frukter och grönsaker.

På vissa modeller finns det en avdelare i lådan som kan placeras i olika positioner så

att du kan dela in lådan enligt dina personliga behov.

Alla delar i lådan kan tas bort för rengöring.

Flaskhylla

Placera flaskorna (med öppningarna vända utåt) i den redan installerade hyllan.

Viktigt Lägg endast in förslutna flaskor om hyllan är placerad horisontellt.

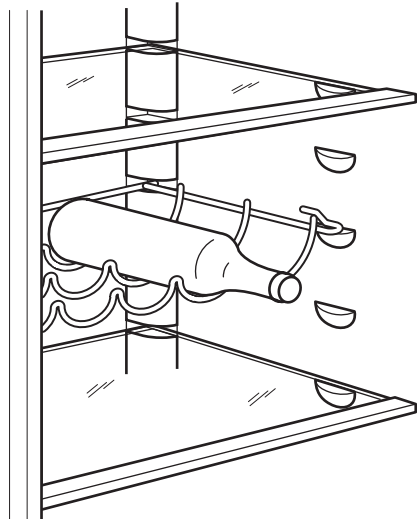

Flaskhyllan kan dock vinklas för att kunna förvara öppnade flaskor. Du vinklar flaskhyllan genom att dra ut den så långt att framkanten kan flyttas upp och placeras på nästa högre hyllskena.

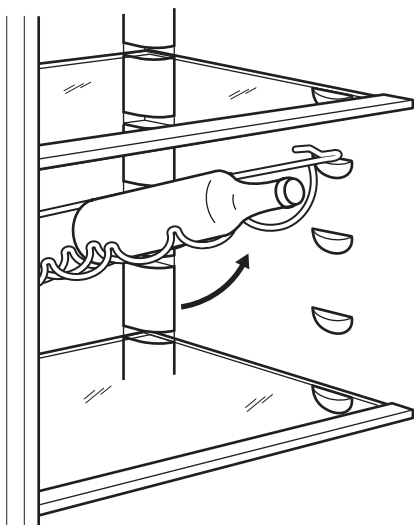

Justera hyllorna på följande sätt:
 Dra försiktigt hyllan i pilens riktning tills hyllan lossnar och placera den sedan i önskad position.

Viktigt Flytta inte den stora nedre dörphyllan för att säkerställa korrekt luftcirkulation.

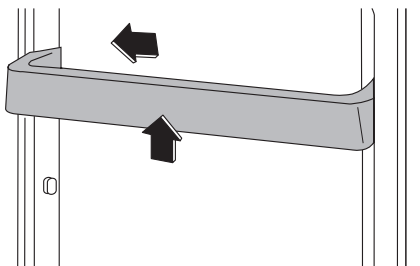

Placering av dörphyllorna

För att kunna förvara olika stora matförpackningar kan dörphyllorna placeras på olika nivåer.

RÅD OCH TIPS

Tips om energibesparing

- Öppna inte dörren för ofta och låt den inte stå öppen längre tid än absolut nödvändigt.
- Om omgivningstemperaturen är hög, och temperaturreglaget är inställt på en hög temperatur och produkten är full med matvaror, kan kompressorn arbeta kontinuerligt och medföra att frost eller is bildas på evaporator. Om detta inträffar, ställ in temperaturreglaget på en lägre temperatur för att möjliggöra automatisk avfrostning och därigenom också sänka energiförbrukningen.

Tips om kylning av färska livsmedel

För att erhålla bästa resultat:

- förvara inte varm mat eller avdunstande vätskor i kylskåpet
- täck över eller förpacka maten, särskilt om den har en stark smak
- placera mat så att luft kan cirkulera fritt omkring den

Tips om kylning

Praktiska råd:

Kött (alla typer): lägg i plastpåsar och placera på glashyllan ovanför grönsakslådan.

Av säkerhetsskäl bör kött förvaras på detta sätt i högst två dygn.

Tillagad mat och kalla rätter: dessa bör täckas över och kan placeras på valfri hylla.

Frukt och grönsaker: skölj av och rengör noga och lägg i den speciella grönsakslådan (eller lådorna i förekommande fall).

Smör och ost: dessa produkter bör läggas i särskilda, lufttåta behållare eller förpackas i aluminiumfolie eller plastpåsar för att evakueras så mycket luft som möjligt.

Mjölkflaskor: dessa bör ha kapsyl och förvaras lämpligen i dörrens flaskställ.

Banor, potatis och lökar som inte är förpackade bör inte förvaras i kylskåpet.

Tips för temperaturen i kylskåpet

- En lämplig temperatur i kylen är cirka +5 °C. När temperaturreglaget är inställt på +5 °C representerar detta den genomsnittliga temperaturen i kylen. Det är nor-

malt att det är varmare längst upp i kylan. Om temperaturreglaget är inställt på en kall temperatur, den omgivande temperaturen är hög eller om kylan är helt full är kompressorn igång en längre tid. Ändra till en högre temperaturinställning om det är för kallt i kylan.

Viktigt Lägg inte matvaror mot eller nära temperatursensorn. Följden kan bli för kalla temperaturer.

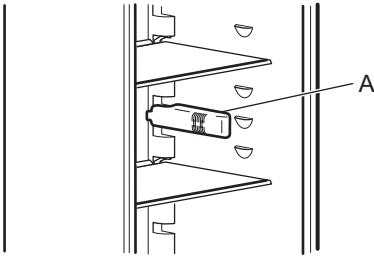

- Om du vill kontrollera temperaturen hos livsmedel som förvaras i kylskåpet, placera ett glas vatten centralt i kylskåpet och

ställ en riktig termometer med en noggrannhet på ± 1 °C i det. Efter 6 timmar kan temperaturen kontrolleras. Mätningen ska utföras under konstanta förhållanden (dvs. utan att ändra innehållet i kylan).

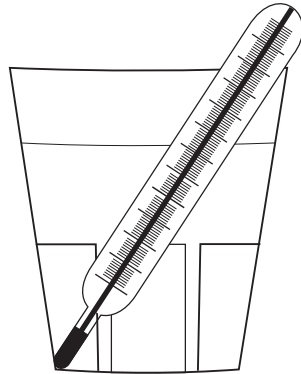

UNDERHÅLL OCH RENGÖRING



Försiktighet Koppla loss produkten från eluttaget innan du utför någon form av underhåll.



Kylenheten i denna produkt innehåller kolväten: underhåll och påfyllning får därför endast utföras av en auktoriserad servicetekniker.

Regelbunden rengöring

Utrustningen måste rengöras med jämna mellanrum:

- rengör produktens insida och alla tillbehör med ljummet vatten och en liten mängd neutral såpa.
- inspektera regelbundet dörrtätningarna och torka dem rena från eventuell smuts.
- skölj och torka noga.

Viktigt Dra inte i, flytta inte och undvik att skada rörledningarna och kablarna inne i produkten.

Använd aldrig skarpa rengöringsmedel, skurpulver, parfymerade rengöringsprodukter eller vaxpolermedel för att rengöra produkten invändigt eftersom sådana produk-

ter skadar ytfinishen och efterlämnar en stark lukt.

Rengör kondensorn (svart galler) och kompressorn på produktens baksida med en borste. Detta förbättrar produktens prestanda och bidrar till en lägre energiförbrukning

Viktigt Var försiktig så att du inte skadar kylsystemet.

Viktigt När du flyttar produkten, lyft upp den i framkanten för att inte repa golvet.

Många produkter för rengöring av köksytor innehåller kemikalier som kan skada plastkomponenterna i produkten. Använd därför en mjuk trasa indränkt med varmt vatten och en neutral tvållösning för att rengöra produkten utvändigt.

Viktigt Använd inga skarpa rengöringsmedel eller skurpulver eftersom sådana produkter skadar färgen. Använd inte heller produkter som används för att ge ytor av rostfritt stål en beläggning som motverkar fingeravtryck.

Anslut produkten till eluttaget igen efter rengöringen.

Byte av luftfilter

För att upprätthålla bästa prestanda skall luftfiltret bytas ut en gång om året. Nya aktiva kolfilter kan köpas hos din återförsäljare. Se instruktioner i avsnittet "Montering av luftfilter".

Rengöring av ventilationsgallret

Ventilationsgallret kan avlägsnas så att det kan tvättas. Öppna dörren när du skall avlägsna ventilationsgallret.

1. Lossa gallrets övre kant genom att dra det utåt/hedåt.
2. Dra gallret rakt ut för att avlägsna det helt.
3. Dammsug under produkten.

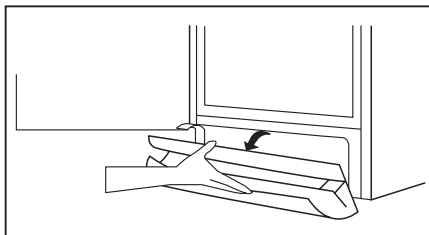

Avfrostning av kylskåpet

Frost avlägsnas automatiskt från evaporatorn i kylutrymmet varje gång kompressorn stannar under normal användning. Det avfrostade vattnet töms ut via en ränna i en särskild behållare som sitter ovanför kompressorn på produktens baksida, där vattnet avdunstar.

OM MASKINEN INTE FUNGERAR

Under drift kan ibland små, men irriterande, problem uppstå som du själv kan lösa utan att tillkalla en servicetekniker. Följande tabeller ger råd som hjälper dig att lösa sådana problem för att undvika onödiga serviceavgifter.

Viktigt Produkten avger vissa ljud under drift (kompressor och cirkulation). Detta är normalt och innebär inte att något är fel.

Det är viktigt att regelbundet rengöra avfrostningsvattnets tömningshål i mitten av kylskåpsutrymmet för att undvika att vattnet rinner över och droppar ned på matvarorna.

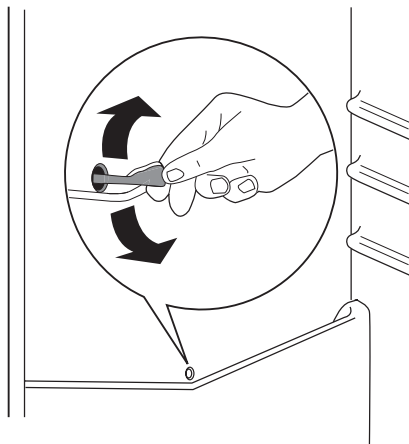

Långa uppehåll

Följ nedanstående anvisningar om produkten inte skall användas under en längre tidsperiod:

1. Koppla loss produkten från eluttaget.
2. Plocka ur alla matvaror.
3. Avfrost och rengör produkten och alla tillbehör.
4. Låt dörren/dörrarna stå på glänt så att inte dålig lukt bildas.

Viktigt Om produkten lämnas påslagen, be någon titta till den då och då så att inte matvarorna i den förstörs i händelse av strömavbrott.

Viktigt Produkten arbetar hela tiden, så när kompressorn stannar innebär inte detta att produkten är utan ström. Det är därför du inte får ta i de elektriska delarna utan att först koppla bort produkten från eluttaget.

Problem	Möjlig orsak	Åtgärd
Produkten bullrar.	Produkten står ostadigt.	Kontrollera att produkten står stadigt (alla fötter och hjul ska ha kontakt med golvet). Se avsnittet "Avvägning".
Larmsignalen ljuder. Larmikonen blinkar.	Dörren är inte ordentligt stängd	Se avsnittet "Larm vid öppen dörr".
☐ övre eller undre fyrkanten visas på temperaturskåpet.	Ett fel har inträffat vid mätningen av produktens temperatur.	Kontakta vår lokala serviceavdelning (kylsystemet fortsätter att hålla matvarorna kalla, men temperaturen kan inte justeras).
Kompressorn arbetar hela tiden.	Temperaturreglaget kan vara felaktigt inställt.	Ställ in en varmare temperatur.
	Dörren är inte ordentligt stängd	Se avsnittet "Stängning av dörren".
	Dörren har öppnats för ofta	Låt inte dörren stå öppen längre än nödvändigt.
	Matvarornas temperatur är för hög.	Låt matvarornas temperatur sjunka till rumstemperatur innan du lägger in dem.
	Rumstemperaturen är för hög.	Sänk rumstemperaturen.
Vatten rinner inne i kylskåpet.	Vattenutloppet är igentäppt.	Rengör vattenutloppet.
	Matvaror hindrar vattnet från att rinna till vattenuppsamlaren.	Kontrollera att inga matvaror har kontakt med den bakre väggen.
Vatten rinner på golvet.	Smältvattnet rinner inte genom utloppet till avdunstningsbrickan ovanför kompressorn.	Anslut smältvattenutloppet till avdunstningsbrickan.
Temperaturen i produkten är för låg.	Temperaturreglaget kan vara felaktigt inställt.	Ställ in en varmare temperatur.
Temperaturen i produkten är för hög.	Temperaturreglaget kan vara felaktigt inställt.	Ställ in en lägre temperatur.
	Dörren är inte ordentligt stängd	Se avsnittet "Stängning av dörren".
	Matvarornas temperatur är för hög.	Låt matvarornas temperatur sjunka till rumstemperatur innan du lägger in dem.
Temperaturen i kylan är för hög.	Kalluft cirkulerar inte i produkten.	Se till att kalluft kan cirkulera i produkten.
	Stora mängder mat har lagts in för kylning på en gång.	Lägg in mindre mängder mat för kylning samtidigt.
Produkten fungerar inte.	Produkten har stängts av.	Sätt på produkten.
	Stickkontakten sitter inte ordentligt i eluttaget.	Sätt in stickkontakten ordentligt i eluttaget.
	Produkten får ingen ström. Eluttaget är strömlöst.	Anslut en annan elektrisk produkt till eluttaget. Kontrollera säkringerna. Kontakta en behörig elektriker.
Lampan fungerar inte.	Lampan är trasig.	Se avsnittet "Byte av lampan".

Problem	Möjlig orsak	Åtgärd
	Dörren har varit öppen för länge.	Stäng dörren.
Dörren blockerar ventilationsgallret.	Produkten står inte i våg.	Se avsnittet "Åvägning".
Dörren är felinriktad.	Produkten står inte i våg.	Se avsnittet "Åvägning".

Kontakta vår lokala serviceverkstad om dessa råd inte löser problemet.

Byte av lampan

Produkten har en innerbelysning bestående av en lysdiod med lång livslängd.

Endast servicepersonal får byta ut lampan.

Kontakta vår serviceavdelning.

- Justera dörren vid behov. Se avsnittet "Installation".
- Byt vid behov ut defekta dörrtätningar. Kontakta vår lokala serviceavdelning.

Stängning av dörren

- Rengör dörrtätningarna.

TEKNISKA DATA

		ERE38520W	ERE38520X	ERE38530W	ERE38530X
Mått					
	Höjd	1800 mm	1800 mm	1800 mm	1800 mm
	Bredd	595 mm	595 mm	595 mm	595 mm
	Djup	623 mm	623 mm	623 mm	623 mm
Nätspänning		230 V	230 V	230 V	230 V
Frekvens		50 Hz	50 Hz	50 Hz	50 Hz

Den tekniska informationen anges på typskylten som sitter till vänster inne i produkten samt på energietiketten.

INSTALLATION

 För din egen säkerhet och för att du skall kunna använda produkten på korrekt sätt, läs noga igenom avsnittet "Säkerhetsinformation" innan du installerar produkten.

Placering

Installera produkten på en plats där omgivningstemperaturen motsvarar den klimatklass som anges på typskylten:

Klimatklass	Omgivningstemperatur
SN	+10 till +32 °C
N	+16 till +32 °C
ST	+16 till +38 °C
T	+16 till +43 °C

Plats

För bästa effekt: om produkten placeras under en överhängande vägg enhet skall det finnas minst 40 mm fritt utrymme mellan produktens översida och väggenheten.

Produkten bör dock helst inte placeras under överhängande vägg enheter
Utrymmet för ventilation kan vara

- direkt ovanför produkten
- bakom och ovanför överskåpet.

I detta fall måste utrymmet bakom överskåpet vara minst 50 mm djupt.

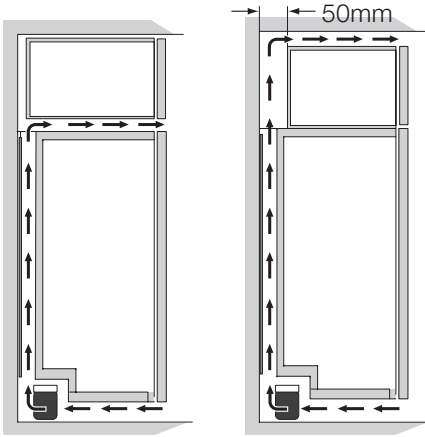

Elektrisk anslutning

Kontrollera före anslutning till ett eluttag att nätspänningen och nätfrekvensen överensstämmer med de värden som anges på typskylten.

Produkten måste jordas. Nätkabelns stickkontakt är försedd med en kontakt för detta ändamål. Om nätspänningsmatningen inte är jordad, kontakta en kvalificerad elektriker för att ansluta produkten till en separat jord enligt gällande bestämmelser.

Tillverkaren ansvarar inte för skador orsakade av att ovanstående säkerhetsåtgärder inte har följts.

Denna produkt uppfyller kraven enligt EG-direktiven för CE-märkning.

Avlägsna transportstöden

Din produkt är utrustad med transportstöd för att säkra dörren under transport.

Avlägsna dessa stöd på följande sätt:

1. Öppna dörren.
2. Avlägsna transportstöden från dörrsidorna.
3. Ta bort transportstödet från nedre gångjärnet (vissa modeller).

Viktigt Vissa modeller har en ljuddämpande dyna undertill. Ta inte bort denna dyna.

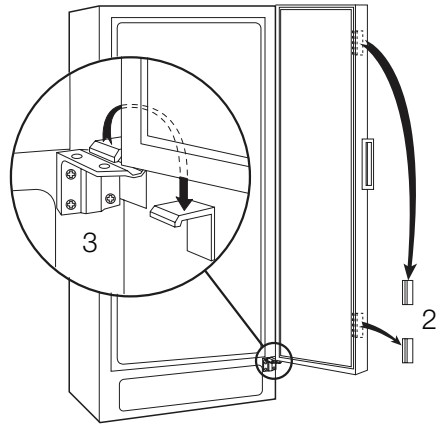

Borttagning av hyllspärrarna

Kylskåpet har hyllspärrar för att låsa hyllorna under transport.

Ta bort dem enligt följande:

1. Flytta hyllspärrarna i pilens riktning (A).
2. Lyft hyllorna baktill (B) och tryck dem försiktigt framåt tills de lossnar (C).
3. Ta bort spärrarna.

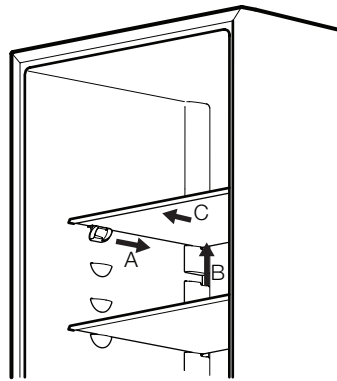

Bakre distanshållare

Montera distanshållarna som medföljer i tillbehörspåsen såsom figuren visar.

Montera distanshållarna på panelens baksida.

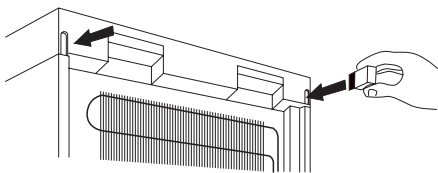

Avvägning

Se till att produkten står i våg där den installeras. Justera vid behov fötterna med medföljande skruvnyckel.

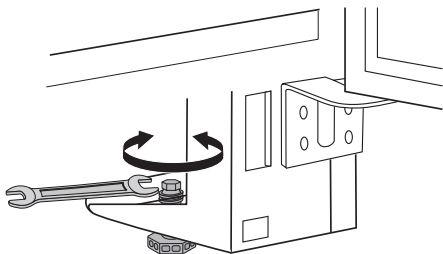

Montering av luftfilter

Luftfiltret är ett aktivt kolfilter som absorberar dåliga lukter och bidrar till att bevara bästa smak och arom hos alla matvaror utan risk för korskontaminering av lukter. Vid leverans ligger kolfiltret i en plastpåse för att upprätthålla filtrets prestanda.

1. Öppna luckan till luftventilationen.

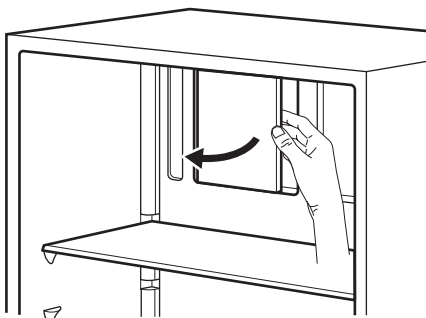

2. Plocka fram filtret ur plastpåsen.
3. Sätt i filtret i spåret på luckans baksida.

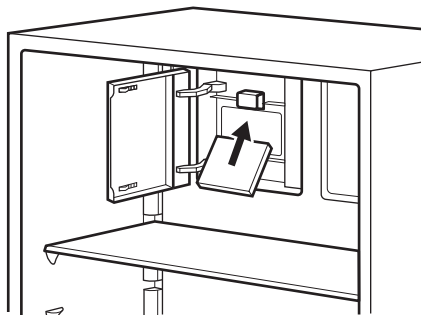

4. Stäng luckan.

Viktigt Hantera filtret försiktigt så att inte små fragment lossnar från ytan. Var noga med att stänga luckan ordentligt för att säkerställa korrekt funktion.

Omhängning av dörrar

Om du vill hänga dörren åt andra hållet, kontakter du närmaste serviceavdelning. En servicetekniker hänger om den mot en avgift.

MILJÖSKYDD

Symbolen  på produkten eller emballaget anger att produkten inte får hanteras som hushållsavfall. Den skall i stället lämnas in på uppsamlingsplats för återvinning av el- och elektronikkomponenter. Genom att

säkerställa att produkten hanteras på rätt sätt bidrar du till att förebygga eventuellt negativa miljö- och hälsoeffekter som kan uppstå om produkten kasseras som vanligt avfall. För ytterligare upplysningar om

återvinning bör du kontakta lokala myndigheter eller sophämtningstjänst eller affären där du köpte varan.



www.electrolux.com/shop

