



brugsanvisning  
käyttöohje  
bruksanvisning  
bruksanvisning

Køle-/fryseskab  
Jääkaappi-pakastin  
Kjøl-frys  
Kyl-Frys

ERB29233W  
ERB29233X  
ERB34233W  
ERB34233X  
ERB36233W  
ERB36233X  
ERB40233W  
ERB40233X

## Electrolux. Thinking of you.

Se mere om, hvordan vi tænker på [www.electrolux.com](http://www.electrolux.com)

## INDHOLD

Om sikkerhed	2	Vedligeholdelse og rengøring	8
Betjening	4	Hvis noget går galt	9
Ibrugtagning	4	Tekniske data	11
Daglig brug	4	Installation	11
Nyttige oplysninger og råd	7	Skån miljøet	14

Ret til ændringer uden varsel forbeholdes



## OM SIKKERHED

Læs denne brugsanvisning igennem (inkl. tips og advarsler), før apparatet installeres og tages i brug. Det forebygger ulykker og sikrer, at apparatet bruges korrekt. For at undgå unødvendige fejl og uheld er det vigtigt at sikre, at alle, der bruger apparatet, er fuldt fortrolige med dets drift og sikkerhedsfunktioner. Gem denne vejledning og sørg for, at den følger med apparatet, hvis det bliver flyttet eller solgt, så alle der bruger apparatet er fortrolige med dets betjening og sikkerhed.

Følg forholdsreglerne i denne brugsanvisning for at undgå skader på personer eller ting. I modsat fald er producenten ikke ansvarlig for eventuelle skader.

**Sikkerhed for børn og udsatte personer**

- Apparatet er ikke beregnet til at bruges af personer (herunder børn) med nedsat fysisk, sensorisk eller psykisk funktionsevne, eller som mangler den nødvendige erfaring eller viden, med mindre den, der har ansvaret for deres sikkerhed, først har instrueret dem eller har kontrolleret, at de kan betjene det korrekt. Hold øje med børn for at sikre, at de ikke leger med apparatet.
- Hold alle emballagedele væk fra børn. Der er fare for kvælning.
- Hvis du kasserer apparatet: Tag stikket ud af kontakten, klip netledningen af (så tæt på apparatet som muligt) og fjern døren, så børn ikke kan få elektrisk stød eller smække sig inde i apparatet under leg.
- Hvis dette apparat, der har magnetlås, erstatter et ældre apparat med fjederlås (lås med låsetunge) på døren eller i låget: Sørg for at ødelægge fjederlåsen på det

gamle apparat, inden du kasserer det. Det sikrer, at det ikke kan blive en dødsfælde for et barn.

**Generelt om sikkerhed****Advarsel**

Sørg for, at der er frit gennemtræk gennem udluftninger, både i apparatets kabinet og i et evt. indbygningselement.

- Apparatet er beregnet til opbevaring af madvarer og/eller drikkevarer i en almindelig husholdning, som forklaret i denne brugsanvisning.
- Brug ikke mekaniske redskaber eller andre kunstige hjælpemidler til at fremskynede optøningen.
- Brug ikke andre el-apparater (f.eks. ismaskiner) inde i køleudstyr, med mindre de er godkendt til formålet af producenten.
- Kølekredsløbet må ikke beskadiges.
- Apparatets kølekreds indeholder kølemidlet isobutan (R600a), en naturlig gas med høj biologisk nedbrydelighed. Det er dog brandfarligt. Sørg for, at ingen af kølekredsens komponenter kan tage skade under transport og installation af apparatet. Hvis kølekredsen skulle blive beskadiget:
  - Undgå åben ild og antændelseskilder
  - Luft grundigt ud i det lokale, hvor apparatet står
- Det er farligt at ændre apparatets specifikationer eller forsøge at ombygge det på nogen måde. Enhver skade på ledningen kan give kortslutning, brand og/eller elektrisk stød.



**Advarsel** Enhver elektrisk komponent (netledning, stik, kompressor) skal udskiftes af et autoriseret serviceværksted eller en autoriseret montør for at undgå fare.

1. Netledningen må ikke forlænges.
  2. Pas på, at stikket ikke bliver klemt eller beskadiget af apparatets bagpanel. Et klemt eller beskadiget stik kan blive overophedet og starte en brand.
  3. Sørg for, at apparatets eltilslutning er let at komme til.
  4. Træk ikke i elledningen.
  5. Sæt ikke stikket i kontakten, hvis kontakten sidder løst. Fare for elektrisk stød eller brand.
  6. Der må ikke tændes for apparatet, hvis lampedækslet ikke sidder på<sup>1)</sup> den indvendige pære.
- Apparatet er tungt. Der skal udvises stor forsigtighed ved flytning af det.
  - Rør ikke ved ting fra frostafdelingen med fugtige eller våde hænder. Det kan give hudafskrabninger eller forfrysninger.
  - Undgå at udsætte apparatet for direkte sollys i længere tid.
  - Pærer<sup>2)</sup> I dette apparat benyttes specialpærer, der er udvalgt alene til husholdningsapparater. De er ikke egnede til oplysning i almindelige rum.

### Daglig brug

- Sæt ikke en varm gryde på apparatets plastdele.
- Opbevar ikke brandfarlig gas og væske i apparatet, da de kan eksplodere.
- Sæt ikke maden direkte op mod udluftningen i apparatets bagvæg.<sup>3)</sup>
- Dybfrostvarer må ikke nedfryses igen, når de har været optøet.
- Opbevar færdigpakkeede dybfrostvarer som angivet på pakken.
- Følg nøje producentens angivelser vedr. opbevaring af produktet. Se de relevante vejledninger.
- Sæt ikke drikkevarer med kulsyre ('brus') i frostrummet, da det skaber tryk i beholderen, så den kan eksplodere og beskadige apparatet.

1) Hvis skabet er forsynet med lampedæksel

2) Hvis pæren er aktual.

3) Hvis apparatet er af Frost Free-typen.

4) Hvis beregnet til tilslutning til vand.

- Ispinde kan give forfrysninger, hvis de spises lige fra fryseren.

### Vedligeholdelse og rengøring

- Inden rengøring slukkes der for apparatet, og stikket tages ud af kontakten.
- Brug ikke metalgenstande til at rengøre apparatet.
- Brug ikke skarpe genstande til at skrabe rim af. Brug en plastikskraber.
- Efterse jævnlig afløbet i køleskabet for afløbrinningsvand. Rens afløbet efter behov. Hvis afløbet er blokeret, ophobes der vand i bunden af apparatet.

### Installation

**Vigtigt** Ved tilslutning til lysnet skal vejledningen i de pågældende afsnit nøje følges.

- Pak apparatet ud, og efterse det for skader. Tilslut ikke apparatet, hvis det er beskadiget. Eventuelle skader på apparatet skal straks anmeldes til det sted, hvor det er købt. Gem i så fald emballagen.
- Det anbefales at vente mindst to timer med at tilslutte apparatet, så olien har tid til at løbe tilbage i kompressoren.
- Der skal være tilstrækkelig luftudskiftning rundt om apparatet. Ellers bliver det overophedet. Følg installationsvejledningen for at sikre tilstrækkelig ventilation.
- Så vidt det overhovedet er muligt skal apparatets bagside stå op mod en væg, så man ikke kan komme til at røre eller hænge fast i varme dele (kompressor, kondensator), med risiko for at brænde sig.
- Apparatet må ikke stilles tæt på radiatorer eller komfurer.
- Sørg for, at det er muligt at komme til netstikket, når apparatet er installeret.
- Tilslut kun til drikkevandsledning (vandværksvand).<sup>4)</sup>

### Service

- Alt el-arbejde, der kræves til vedligeholdelse af apparatet, skal udføres af en autoriseret el-installatør.

- Dette produkt må kun serviceres af et autoriseret serviceværksted, og der må kun bruges originale reservedele.

## Miljøhensyn

 Apparatet indeholder ikke gasser, der kan nedbryde ozonlaget, hverken i kølekreds eller isoleringsmaterialer. Apparatet må ikke bortskaffes sammen med husholdningsaffald og jordfyld. Isolerings-

ringsskummet indeholder brændbare gasser: Apparatet skal bortskaffes i henhold til gældende bestemmelser. Nærmere oplysninger fås hos kommunens tekniske forvaltning. Undgå at beskadige køleenheden, især på bagsiden ved siden af varmeveksleren. De materialer i apparatet, der er mærket med symbolet , kan genvanvendes.

## BETJENING

### Tænde

Sæt stikket i stikkontakten. Drej termostatknapen med uret til en mellemindstilling.

### Slukning

Sluk for apparatet ved at dreje termostatknapen til stilling "O".

### Temperaturindstilling

Temperaturen reguleres automatisk.

Apparatet betjenes på følgende måde:

- Drej termostatknapen mod lavere indstillinger for at vælge minimum køling.
- Drej termostatknapen mod højere indstillinger for at vælge maksimal køling.

 I reglen er en mellemindstilling mest passende.

Når den præcise indstilling vælges, skal man dog huske på, at temperaturen i apparatet afhænger af:

- Rumtemperaturen
- Hvor tit døren åbnes
- Mængden af mad
- Skabets placering.

**Vigtigt** Hvis den omgivende temperatur er høj eller skabet er helt fyldt, og termostatknapen står på det koldeste trin, kan kompressoren køre konstant, så der dannes rim eller is på bagvæggen. Hvis det sker, sættes termostatknapen på en højere temperatur, så den automatiske afrimning starter, og strømforbruget dermed falder.

## IBRUGTAGNING

### Indvendig rengøring

Inden apparatet tages i brug vaskes det indvendig (inkl. tilbehør) med lunkent vand tilsat neutral sæbe for at fjerne den typiske lugt af nyt apparat. Tør grundigt efter.

**Vigtigt** Brug ikke sulfosæbe eller skuremid- del. Det vil skade overfladen.

## DAGLIG BRUG

### Indfrysning af ferskvarer

Frostrummet er velegnet til nedfrysning af friske madvarer og til langtidsoptbevaring af købte frostvarer og dybfrossen mad.

Til nedfrysning af friske madvarer behøver mellemindstillingen ikke at ændres.

Men hvis maden skal indfryses hurtigere, drejes termostatknapen hen på en højere indstilling for at få maksimal køling.

**Vigtigt** I så fald kan temperaturen i køleafdelingen komme under 0°C. Hvis det

sker, sættes termostatknapen på en varmere indstilling.

Anbring de madvarer, der skal fryses, i øverste rum.

### Opbevaring af frosne madvarer

Når skabet tændes igen efter en længere periode, hvor det ikke har været anvendt, skal det køre i mindst 2 timer på højere indstilling, inden der lægges madvarer ind.

**Vigtigt** Hvis madvarerne optøs ved et uheld (f.eks. som følge af strømsvigt), og strømafbrydelsen har været længere end den angivne temperaturstigningstid under tekniske specifikationer, skal madvarerne enten spises eller tilberedes og derefter nedfryses igen (efter afkøling).

### Optøning

Når dybfrostvarer eller nedfrosne madvarer skal bruges, kan de optøs i køleafdelingen eller ved stuetemperatur, afhængig af hvornår de skal bruges.

Små stykker kan endda tilberedes uden optøning, direkte fra fryseren: I så fald forlænges tilberedningstiden.

### Flytbare hylder

Køleskabets vægge har en række skinner, så hylderne kan placeres efter ønske.

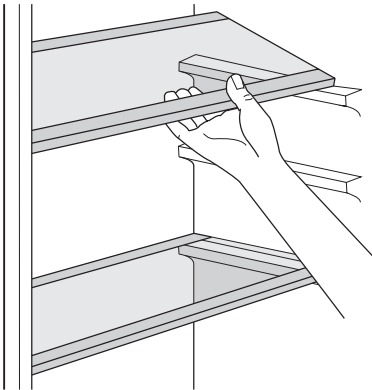

### Flaskehylde

Sæt flaskehylde på plads, og sæt flaskerne i (med åbningerne fremad).

**Vigtigt** Hvis hylden placeres vandret, skal flaskerne være lukket.

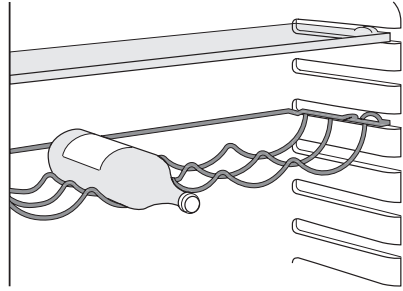

Denne flaskehylde kan sættes på skrå, så den kan bruges til flasker, der har været åbnet. Det gøres ved at trække op i hylden, så forenden kan drejes opad og lægges på den næste skinne.

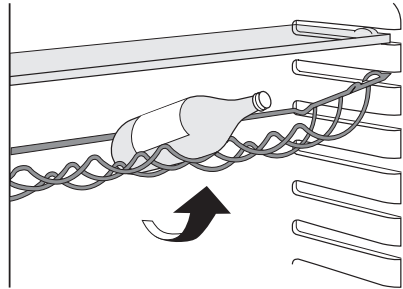

### Isætning af hylder i dør

Hylderne i døren kan sættes i forskellig højde, så der er plads til madvarer af forskellig størrelse.

De indstilles på følgende måde:

Træk gradvis hylden i pilenes retning, til den slipper. Sæt den på det ønskede sted.

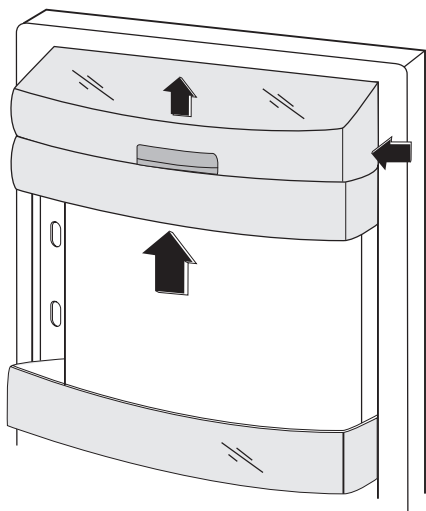

### Fresh Box

Fresh Box-rummet er velegnet til opbevaring af friske madvarer som fisk, kød og skaldyr, fordi temperaturen her er lavere end i resten af køleskabet. Boksen sidder nederst i køleskabet, lige over grøntsagsskuffen.

Hvis du vil fjerne Fresh Box-rummet, gør du følgende:

1. Åbn køleskabsdøren så meget som muligt. Hvis du ikke kan åbne døren i en vinkel på 180° på grund af et dørstop eller andre ting, kan du tage flaskehyl- den ud af døren.
2. Træk skuffen mod dig selv, så langt den kan komme.
3. Løft lidt op i skuffens forende.
4. Tag skuffen af dens bæreliste.
5. Løft bagenden af bærelisten fri.
6. Træk rammen mod dig selv.
7. Fjern bærerammen.

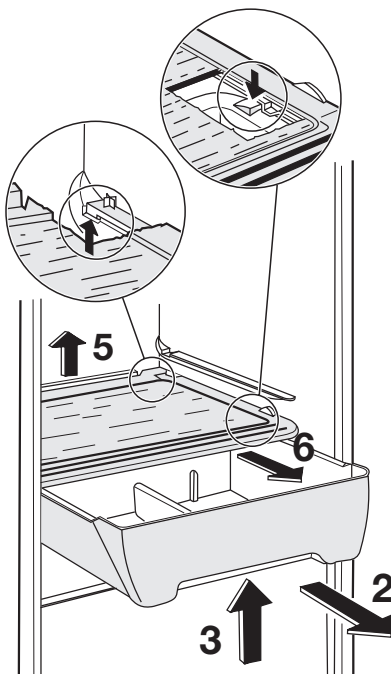

Når du vil sætte Fresh Box-rummet på plads igen, bruger du samme fremgangsmåde, men i omvendt rækkefølge.

### Udtagning af fryserens frysekurve

Frysekurvene har endestop, så de ikke kan glide ud ved et uheld eller falde ned. Hvis en kurv skal tages ud af fryseren, trækker du den mod dig selv, og når du har nået endestoppet, vipper du forenden af kurven opad, til den kan tages ud.

Når kurven skal sættes på plads, løfter du lidt op i kurvens forende, mens du sætter den ind i fryseren. Når du er forbi endestoppene, kan kurven skubbes på plads.

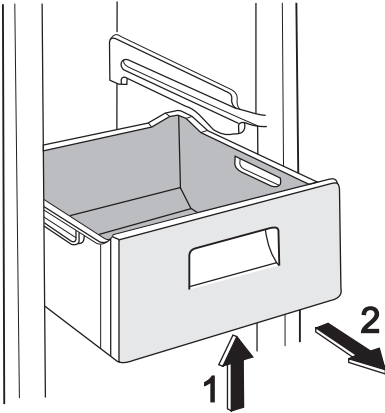

## NYTTIGE OPLYSNINGER OG RÅD

### Normale driftslyde

- Undertiden kan der høres en svag gurglen eller boblen, når kølemidlet pumpes gennem spiralerne eller rørene. Det er normalt.
- Når kompressoren kører, pumpes kølemidlet rundt, og der kommer en snurrende og pulserende lyd fra kompressoren. Det er normalt.
- Varmeudvidelsen kan give pludselige knæklyde. Det er et naturligt og ufarligt fysisk fænomen. Det er normalt.
- Når kompressoren tænder og slukker kan der høres et svagt klik fra termostatknappen. Det er normalt.

### Energisparetips

- Åbn døren så lidt som muligt, og lad den ikke stå åben længere end højst nødvendigt.
- Hvis den omgivende temperatur er høj, termostatknappen står på det koldeste trin, og skabet er helt fyldt, kan kompressoren køre konstant, så der dannes rim eller is på fordampere. Hvis det sker, sættes knappen på en lavere indstilling, så den automatiske afrimning starter, og strømforbruget dermed falder.

### Råd om køling af friske madvarer

Sådan holder maden sig bedst:

- Sæt ikke dampende varm mad eller drikke i køleskabet

- Læg låg på maden eller pak den ind, især hvis den lugter stærkt
- Placer maden, så luften kan cirkulere frit rundt om den

### Råd om køling

Nyttige tip:

Kød (alle slags): Pakkes ind i polyætylenposer og lægges på glashylden over grøntsagsskuffen.

Det er kun sikkert at opbevare kød på denne måde i 1-2 dage.

Tilberedt mad, pålæg, kolde retter og lignende: Bør pakkes ind og kan stilles på alle hylder.

Frugt og grønt: Bør rengøres grundigt og lægges i den/de særlige skuffe(r).

Smør og ost: Bør lægges i specielle lufttætte beholdere eller pakkes ind i alufolie eller polyætylenposer, så luften holdes bedst muligt ude.

Mælkeflasker: Bør have låg på og opbevares i flaskehylde i døren.

Banoner, kartofler, løg og hvidløg behøver ikke at lægges i køleskab, med mindre de er pakket ind.

### Råd om frysning

Her er nogle vigtige tips om, hvordan du udnytter fryseafdelingen bedst muligt:

- Den maksimale indfrysningsevne pr. døgn, fremgår af typeskiltet;

- Indfrysningen tager 24 timer. I dette tidsrum bør der ikke lægges flere madvarer ind;
- Nedfrys kun 1. klasses madvarer, der er friske og grundigt rengjorte;
- Del maden op i små portioner, så den indfryses hurtigt og jævnt. Så kan du også hurtigt optø netop den mængde, du skal bruge;
- Pak maden ind i alufolie eller polyætylen, og sørg for, at indpakningen er lufttæt;
- Lad ikke friske, ikke-nedfrosne madvarer røre ved frostvarer, så temperaturen stiger i dem;
- Magre madvarer holder sig bedre og længere end fedtholdige; Salt nedsætter madens holdbarhed;
- Hvis sodavandsis spises direkte fra frostrummet, kan de give forfrysninger;

- Det er en god idé at mærke alle pakker med indfrysningsdato, så du har styr på holdbarheden.

### Tips om opbevaring af frostvarer

For at få den største fornøjelse af dette skab, skal du:

- Sikre dig, at købte dybfrostvarer har været været korrekt opbevaret i forretningen;
- Sørg for at bringe frostvarer hjem hurtigst muligt og lægge dem i fryseren;
- Åbne døren så lidt som muligt, og ikke lade den stå åben længere end højst nødvendigt.
- Optøede madvarer nedbrydes meget hurtigt og kan ikke nedfryses igen.
- Overskrid ikke udløbsdatoen på pakken.

## VEDLIGEHODELSE OG RENGØRING

 **Bemærk** Kobl apparatet fra strømforsyningen, før der udføres nogen som helst form for vedligeholdelse.

 Apparatets kølesystem indeholder klorbrinter; Service og påfyldning må derfor kun udføres af en autoriseret tekniker.

### Regelmæssig rengøring

Apparatet skal jævnlig rengøres:

- Vask det indvendig (inkl. tilbehør) med lunkent vand tilsat neutral sæbe.
- Efterse jævnlig dørpakningerne, og tør dem af, så de er rene og fri for belægninger.
- Skyl og tør grundigt af.

**Vigtigt** Undgå at trække i, flytte eller beskadige evt. rør og/eller ledninger i skabet.

Brug aldrig sulfosæbe, skurepulver, stærkt parfumeret rengøringsmiddel eller voksprodukter til indvendig rengøring af skabet. Det skader overfladen og efterlader kraftig lugt.

Rens kondensatoren (det sorte gitter) og kompressoren bag på skabet med en børste eller støvsuger. Det øger apparatets ydeevne og sparer strøm.

**Vigtigt** Pas på ikke at beskadige kølesystemet.

Mange rengøringsmidler til køkkener indeholder kemikalier, der kan angribe og evt. beskadige de anvendte plastmaterialer i apparatet. Derfor anbefales det, at kabinettet udvendig kun rengøres med varmt vand tilsat lidt opvaskemiddel. Sæt stikket i stikkontakten efter rengøringen.

### Afrimning af køleskabet

Under normal drift afrimes fordampere i køleafdelingen automatisk, hver gang motorkompressoren standser. Afrimningsvandet ledes ud gennem en rende og ned i en særlig beholder bag på apparatet (over motorkompressoren), hvor det fordampere. Afløbet til afrimningsvand sidder midt i renden i køleafdelingen. Det skal jævnlig renses, så vandet ikke løber over og drypper ned på maden i skabet. Brug den medfølgende special-flaskerenser, der sidder i afløbshullet ved levering.



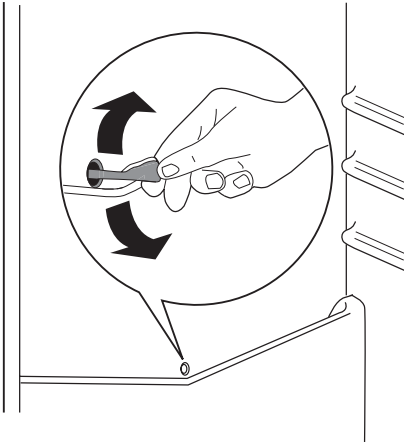

### Afrimning af fryser

Der vil altid dannes noget rim på fryserens hylder og på siderne i øverste rum. Fryseren skal afrimes, når laget af rim er 3-5 mm tykt.

Rimlag fjernes på følgende måde:

- Tag stikket ud af kontakten, eller sluk for apparatet
- Tag eventuelle madvarer ud, pak dem ind i flere lag avispapir, og læg dem et koldt sted
- Tag skufferne ud af fryseren
- Pak skufferne ind i isolerende materiale, f.eks. tæpper eller aviser

Afrimningen kan fremskyndes ved at sætte skåle med varmt vand (ikke kogende) i fryseren.

- Løsn afløbsstudsens fra dens hvilestilling, tryk den ind som vist på tegningen, og

sæt den i nederste fryserkasse, hvor vandet kan samle sig.

- Skrab forsigtigt isen af, når den begynder at tø op. Brug en skraber af træ eller plast.
- Når al isen er smeltet, rengøres rummet og tørres grundigt af, hvorefter afløbsstudsens sættes på plads.

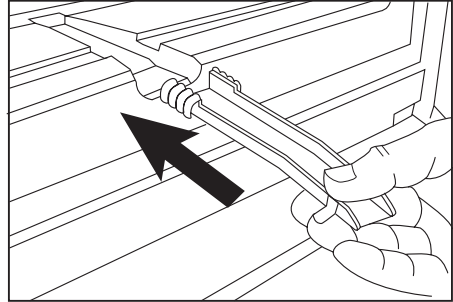

- Tænd for skabet, og læg frostvarerne i igen.

**Det tilrådes at lade termostatknappen stå på højeste trin i nogle timer, så apparatet hurtigst muligt køler ned til den nødvendige opbevaringstemperatur.**

**Vigtigt** Brug aldrig skarpe metalgenstande til at skrabes rim af fordampere. Det kan beskadige den. Brug ikke mekaniske redskaber eller andre kunstige hjælpemidler til at fremskynde optøningen, med mindre de er anbefalet af producenten. Hvis dybfrostvarernes temperatur er steget under afrimningen, kan det forkorte deres holdbarhed.

## HVIS NOGET GÅR GALT

**⚠ Bemærk** Inden fejlfinding skal stikket tages ud af kontakten. Fejl, der ikke er nævnt i denne brugsanvisning, må kun afhjælpes af en autoriseret installatør eller anden fagmand.

**Vigtigt** Der kommer lyde under normal drift (kompressor, kølekredsløb).

Fejl	Mulig årsag	Løsning
Apparatet støjer.	Apparatet står ikke fast.	Se efter, om apparatet står stabilt (alle fire fødder skal hvile på gulvet).

Fejl	Mulig årsag	Løsning
<b>Kompressoren kører hele tiden.</b>	Termostatknappen står måske forkert.	Vælg en højere temperatur.
	Døren er ikke lukket korrekt.	Se "Lukning af døren".
	Døren er blevet åbnet for tit.	Lad ikke døren stå åben længere end nødvendigt.
	For høj temperatur i madvarer.	Lad madvarer køle ned til stuetemperatur før opbevaring.
	For høj rumtemperatur.	Sænk rumtemperaturen.
<b>Der løber vand ned ad bagpladen i køleskabet.</b>	Under automatisk afrimning smelter rim på bagpladen.	Det er normalt.
<b>Der løber vand ind i køleskabet.</b>	Afløbet til afrimningsvand er tilstoppet.	Rens afløbet.
	Madvarer blokerer, så vandet ikke kan løbe ned i vandbeholderen.	Sørg for, at madvarerne ikke rører bagpladen.
<b>Der løber vand ud af skabet.</b>	Afrimningsvandet løber ikke fra afløbet og ned i beholderen oven over kompressoren.	Sæt afløbet til afrimningsvand på fordamperbeholderen.
<b>Der er for meget is og rim.</b>	Madvarerne er ikke pakket godt nok ind.	Pak madvarerne bedre ind.
	Døren er ikke lukket korrekt.	Se "Lukning af døren".
	Termostatknappen står måske forkert.	Vælg en højere temperatur.
<b>Temperaturen i apparatet er for lav.</b>	Termostatknappen står måske forkert.	Vælg en højere temperatur.
<b>Temperaturen i apparatet er for høj.</b>	Termostatknappen står måske forkert.	Vælg en lavere temperatur.
	Døren er ikke lukket korrekt.	Se "Lukning af døren".
	For høj temperatur i madvarer.	Lad madvarer køle ned til stuetemperatur før opbevaring.
	For store mængder mad lagt i på samme tid.	Læg mindre mad i ad gangen.
<b>Temperaturen i køleskabet er for høj.</b>	Der er ingen cirkulation af kold luft i apparatet.	Sørg for, at der er cirkulation af kold luft i apparatet.
<b>Temperaturen i fryseren er for høj.</b>	Madvarerne ligger for tæt på hinanden.	Læg madvarerne, så den kolde luft kan cirkulere.
<b>Apparatet virker ikke.</b>	Der er slukket for apparatet.	Tænd for apparatet.
	Stikket er ikke sat rigtigt i kontakten.	Sæt stikket helt ind i kontakten.
	Ingen strøm til apparatet. Der er ingen strøm på stikkontakten.	Prøv at tilslutte et andet elektrisk apparat i den pågældende stikkontakt. Kontakt en autoriseret installatør.
<b>Pæren lyser ikke.</b>	Lampen er gået i dvale.	Luk døren, og åbn den igen.
	Pæren er sprunget.	Se "Udskiftning af pære".

Hvis apparatet stadig ikke virker som det skal, når du har undersøgt ovenstående: Kontakt Serviceafdelingen.

### Udskiftning af pæren

1. Kobl maskinen fra strømforsyningen.
2. Skub den bevægelige del, for at hægte lampedækslet af (1).
3. Fjern lampedækslet (2).
4. Udskift pæren med en, der har samme effekt, og som er specielt beregnet til husholdningsapparater.
5. Monter lampedækslet.
6. Tilslut apparatet.
7. Åbn døren. Se efter, at pæren lyser.

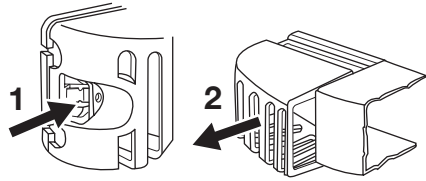

### Lukke døren

1. Rengør dørpakningerne.
2. Juster døren, hvis den ikke slutter tæt. Se under "Installation".
3. Udskift evt. defekte dørpakninger. Kontakt servicecenteret.

## TEKNISKE DATA

		ERB29233X ERB29233W	ERB34233X ERB34233W	ERB36233X ERB36233W	ERB40233X ERB40233W
Mål					
	Højde	1540 mm	1750 mm	1850 mm	2010 mm
	Bredde	595 mm	595 mm	595 mm	595 mm
	Dybde	658 mm	658 mm	658 mm	658 mm
Temperaturstigningstid		20 h	20 h	20 h	20 h
Spænding		230 V	230 V	230 V	230 V
Frekvens		50 Hz	50 Hz	50 Hz	50 Hz

De tekniske specifikationer fremgår af typeskiltet indvendig i skabet, på venstre væg, samt af energimærket.

## INSTALLATION

 Læs afsnittet "Om sikkerhed" omhyggeligt, før apparatet installeres for at forebygge ulykker, og sikre at det bruges korrekt.

### Opstilling

Apparatet skal installeres et sted, hvor rumtemperaturen passer til den opgivne klimaklasse på apparatets typeskilt:

Klimaklasse	Omgivelsestemperatur
SN	+10°C til + 32°C
N	+16°C til + 32°C
ST	+16°C til + 38°C
T	+16°C til + 43°C

### Placering

Apparatet bør placeres i god afstand fra varmekilder som radiatorer, kedler, direkte sollys osv. Sørg for, at luften kan cirkulere frit omkring kabinettets bagside. Hvis apparatet placeres under et overskab, skal der mindst være en afstand på 100 mm mellem apparatets topplade og skabet. Ellers arbejder det ikke optimalt. Ideelt bør skabet dog ikke placeres under overskabe. Apparatet kan sættes præcis i vater med en eller flere af de justerbare fødder i bunden af kabinettet.

**⚠ Advarsel** Det skal være muligt at koble apparatet fra lysnettet; Der skal derfor være let adgang til stikket efter installationen.

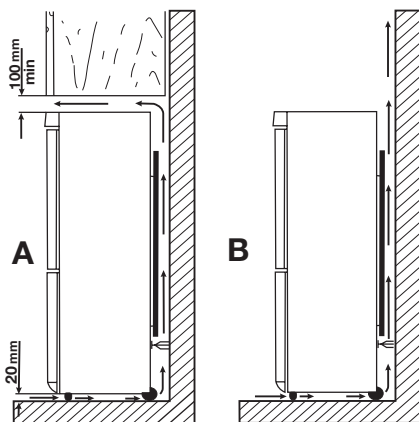

### Elektrisk tilslutning

Inden tilslutning til lysnettet skal det kontrolleres, at spændingen og frekvensen på typeskiltet svarer til boligens forsyningsstrøm. Apparatet skal tilsluttes jord. Stikket på netledningen har en kontakt til dette formål. Hvis der ikke er jord på stikkontakten, tilsluttes apparatet en særskilt jordforbindelse i h.t. Stærkstrømsreglementet. Spørg en autoriseret installatør til råds. Producenten fralægger sig ethvert ansvar, hvis de nævnte sikkerhedsregler ikke overholdes.

Apparatet er i overensstemmelse med følgende. EU-direktiver.

### Afstandsstykker, bagpå

Du kan finde de to afstandsstykker i posen med dokumentationen.

Gør følgende for at montere afstandsstykkerne:

1. Løsn skruen.
2. Monter afsstandsstykket under skruen.
3. Drej afsstandsstykket til højre position.
4. Stram skruen igen.

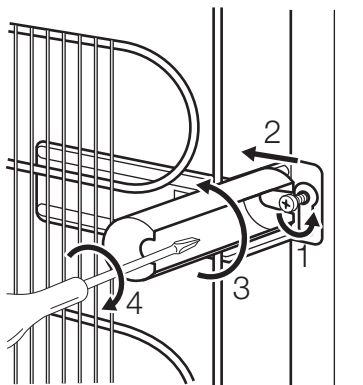

### Nivellering

Ved opstillingen skal det sikres, at apparatet er i vater. Det gøres med to justeringsfødder i bunden, under apparatets forkant.

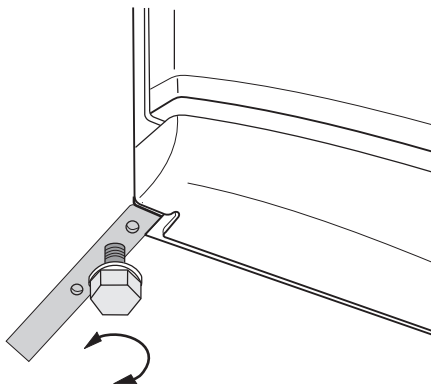

### Udtagning af hyldestop

Apparatet er forsynet med hyldestop, så hylderne kan låses fast under transport. De fjernes på følgende måde:

1. Flyt hyldestoppene i retning af pil (A).
2. Løft bagenden af hylden op, og tryk den fremad, til den er fri (B).
3. Fjern stoppene (C).

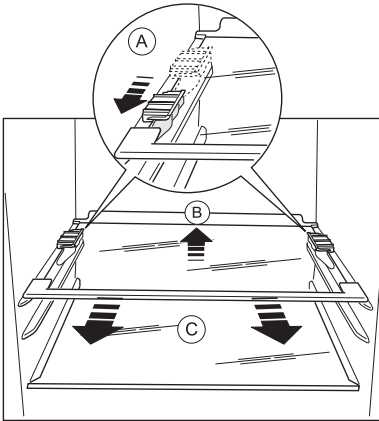

### Vending af dør

**!** **Advarsel** Inden der udføres nogen form for arbejde på skabet, skal stikket altid tages ud af kontakten.

**Vigtigt** Under de følgende operationer er det en god idé at få en hjælper til at holde godt fast i skabets døre, mens arbejdet udføres.

Døren vendes på følgende måde:

1. Åbn dørene. Skru det midterste hængsel (m2) af. Fjern afstandsstykket (m1).

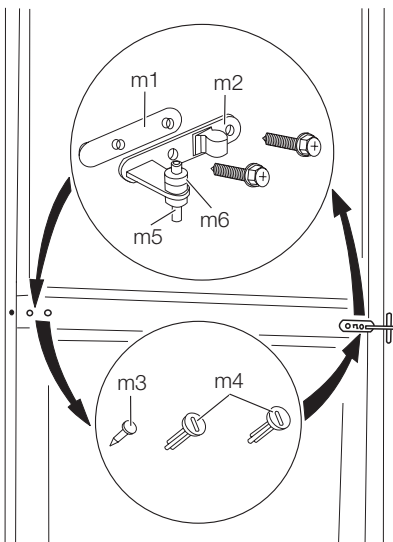

2. Tag dørene af.

3. Fjern afstandsstykket (m6), og sæt det på den anden side af hængseltappen (m5).
4. Brug værktøj til at fjerne dækslet (b1). Skru nederste hængsel (b2) og afstandsstykket (b3) af, og placer dem i modsatte side.
5. Sæt dækslet (b1) på plads i modsatte side.

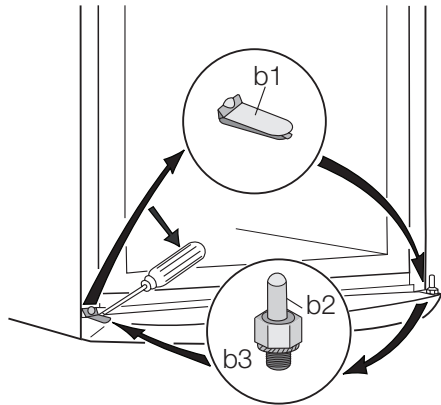

6. Fjern dørstoppene (1), og sæt dem i den anden side af dørene.

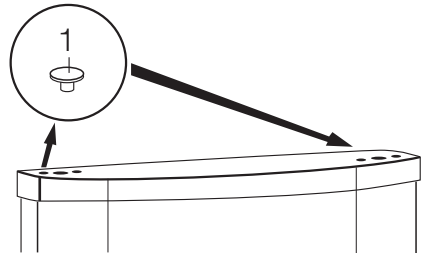

7. Skru den øverste hængsel (t1) af, og skru den i på den modsatte side.

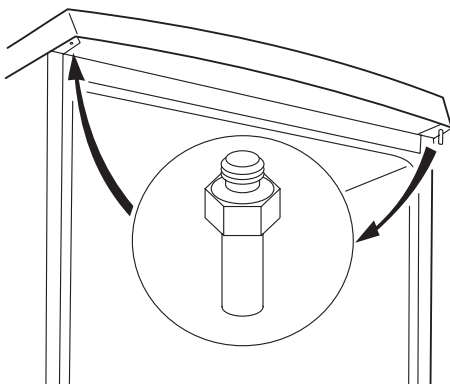

8. Fjern venstre dækskrue på midterste hængsel (m3,m4), og flyt den over på modsatte side.  
 9. Sæt tappen til midterste hængsel (m5) i det venstre hul i nederste dør.  
 10. Sæt nederste dør på nederste hængsel (b2).  
 11. Sæt øverste dør på øverste hængsel (t1).

12. Sæt øverste dør på midterste hængsel (m5), idet begge døre holdes lidt på skrå.

13. Skru midterste hængsel (m2) fast. Husk at sætte plastafstandsstykket (m1) under midterste hængsel. Se efter, at dørens kanter flugter med kabinettets sider.

14. Sæt apparatet på plads, bring det i vater, og vent mindst fire timer med at slutte det til lysnettet.

Slut med at kontrollere, at:

- alle skruer er strammet.
- den magnetiske pakning slutter tæt til kabinettet.
- døren åbner og lukker rigtigt.

Undertiden slutter pakningen ikke perfekt til kabinettet, hvis omgivelserne er kolde (dvs. om vinteren). Hvis dette er tilfældet: Pakningen tilpasser sig efterhånden af sig selv.

Hvis du ikke selv vil vende døren, kan du henvende dig til Electrolux Hvidevareservice A/S. En tekniker vil herefter vende døren mod betaling.

## SKÅN MILJØET

Symbolet  på produktet eller på pakken angiver, at dette produkt ikke må behandles som husholdningsaffald. Det skal i stedet overgives til en affaldsstation for behandling af elektrisk og elektronisk udstyr. Ved at sørge for at dette produkt bliver bortskaffet på den rette måde, hjælper du med til at forebygge eventuelle

negative påvirkninger af miljøet og af personers helbred, der ellers kunne forårsages af forkert bortskaffelse af dette produkt. Kontakt det lokale kommunekontor, affaldsselskab eller den forretning, hvor produktet er købt, for yderligere oplysninger om genanvendelse af dette produkt.

## Electrolux. Thinking of you.

Lue lisää osoitteessa [www.electrolux.com](http://www.electrolux.com)

## SISÄLLYS

Turvallisuusohjeet	15	Hoito ja puhdistus	21
Käyttö	17	Käyttöhäiriöt	22
Ensimmäinen käyttökerta	17	Tekniset tiedot	24
Päivittäinen käyttö	17	Asennus	24
Hyödyllisiä neuvoja ja vinkkejä	20	Ympäristönsuojelu	27

Oikeus muutoksiin pidätetään



## TURVALLISUUSOHJEET

Lue tämä käyttöohje ja sen sisältämät neuvot sekä varoitukset huolellisesti ennen laitteen asentamista ja ensimmäistä käyttöä, jotta osaisit käyttää laitetta turvallisesti ja oikealla tavalla. Turhien virheiden ja onnettomuuksien välttämiseksi on tärkeää, että kaikki laitteen käyttäjät perehtyvät huolellisesti sen toimintaan ja turvallisuusominaisuuksiin. Pidä tämä ohje tallessa ja varmista, että se kulkee aina laitteen mukana esimerkiksi asunnon vaihdon yhteydessä tai luovutetaan mahdolliselle uudelle omistajalle. Näin kaikilla laitteen käyttäjillä on asianmukaiset ohjeet turvallista käyttöä varten. Huomioi tarkasti käyttöohjeen sisältämät varoitukset käyttäjien turvallisuuden varmistamiseksi ja omaisuusvahinkojen välttämiseksi. Valmistaja ei vastaa vahingoista, jotka ovat aiheutuneet varoitusten ja turvallisuusohjeiden vastaisesta toiminnasta.

**Lasten ja taitamattomien henkilöiden turvallisuus**

- Tämä laite ei ole tarkoitettu fyysisesti, motorisesti tai henkisesti rajoitteisten tai kokemattomien tai taitamattomien henkilöiden (eikä lasten) käyttöön, ellei heidän turvallisuudestaan vastuussa oleva henkilö valvo ja opasta heitä laitteen käytössä. Pikkulapsia on valvottava eikä heidän pidä antaa leikkiä laitteella.
- Pidä kaikki pakkausmateriaalit poissa lasten ulottuvilta. Ne voisivat aiheuttaa tukehtumisvaaran.
- Kun poistat laitteen käytöstä lopullisesti, irrota pistoke pistorasiasta, leikkaa virtajohto irti (mahdollisimman läheltä laitteen liitäntäkohtaa) ja irrota laitteen ovi. Tällä

tavoin voidaan välttää leikkiville lapsille aiheutuva sähköiskun tai loukkuunjäämisen vaara.

- Tässä laitteessa on magneettiset oven tiivisteet. Jos entisen laitteesi ovesa on jousilukitus (salpa), riko jousilukitus, ennen kuin poistat vanhan laitteen käytöstä estääksesi lasten loukkuunjäämisen vaaran.

**Yleiset turvallisuusohjeet****Varoitus!**

Pidä kalusteen sisään asennetun laitteen syvennyksen tai kalustekaapin ilmanvaihtaukut vapaina.

- Laite on tarkoitettu elintarvikkeiden ja/tai juomien säilyttämiseen kotitalouskäytössä tämän käyttöohjeen kuvauksen mukaisesti.
- Älä yritä nopeuttaa sulatusta mekaanisten laitteiden tai muun keinotekoisien sulatusvälineen avulla.
- Älä käytä muita sähkölaitteita (esim. jäätelökonetta) jäähdytyslaitteiden sisällä, elleivät ne ole valmistajan hyväksymiä tähän tarkoitukseen.
- Varo vahingoittamasta jäähdytysputkistoa.
- Laitteen jäähdytysputkisto sisältää isobutaania (R600a), joka on hyvin ympäristöystävällinen luonnonkaasu, mutta kuitenkin tulenarka. Varmista, etteivät jäähdytyspiirin komponentit pääse vaurioitumaan laitteen kuljetuksen ja asennuksen aikana. Jos jäähdytysputkisto vaurioituu:
  - vältä avotulta ja muita syttymislähteitä

- tuuleta huolellisesti huone, johon laite on sijoitettu
- Laitteen teknisten ominaisuuksien muuttaminen tai muiden muutosten tekeminen laitteeseen on vaarallista. Vahingoittunut virtajohto voi aiheuttaa oikosulun, tulipalon ja/tai sähköiskun.

**Varoitus!** Sähköosien (virtajohto, pistoke, kompressori) vaihdon saa suorittaa vain valtuutettu huoltoliike vaaratilanteiden välttämiseksi.

1. Virtajohtoa ei saa jatkaa.
  2. Varmista, että virtajohto ei joudu puristuksiin tai pääse vahingoittumaan laitteen takana. Litistynyt tai vahingoittunut virtajohto voi ylikuumentua ja aiheuttaa tulipalon.
  3. Laitteen verkkovirtakytkennän on oltava hyvin ulottuvilla siten, että pistoke on helppo irrottaa pistorasiasta.
  4. Älä vedä virtajohdosta pistoketta irrottaessasi.
  5. Jos pistoke on löysästi kiinni virtajohdossa, älä kiinnitä sitä pistorasiaan. Tämä aiheuttaa sähköiskun tai tulipalon vaaran.
  6. Laitetta ei saa käyttää, jos sisävalon lampun suojus<sup>5)</sup> puuttuu.
- Laite on painava. Sen siirtämisessä on noudatettava varovaisuutta.
  - Älä koske pakastimessa oleviin tuotteisiin kostein tai märin käsin. Koskettaminen voi aiheuttaa ihon hankautumista tai kylmävammoja.
  - Laite ei saa olla pitkään suorassa aurin-gonvalossa.
  - Tämän laitteen hehkulamput<sup>6)</sup> ovat erityisiä lamppeja, joita saa käyttää vain kodinkoneissa. Ne eivät sovi huoneiden valaistukseen.

### Päivittäinen käyttö

- Älä laita kuumia kattiloita laitteen muoviosien päälle.
- Älä säilytä tulenarkoja kaasuja tai nesteitä jääkaapissa, sillä ne voivat räjähtää.
- Älä laita elintarvikkeita suoraan takaseinän ilmanvaihtoaukkoa vasten.<sup>7)</sup>
- Pakasteita ei saa pakastaa uudelleen sen jälkeen, kun ne on kerran sulatettu.

- Säilytä valmispakasteet pakkauksen ohjeita noudattaen.
- Noudata tarkasti laitteen valmistajan säilytysohjeita. Lue ohjeet.
- Älä laita pakastimeen hiilihappopitoisia tai poreilevia juomia, sillä jäätyessä pakkaukseen muodostuu painetta, jolloin se voi räjähtää ja vahingoittaa laitetta.
- Mehujäät voivat aiheuttaa kylmävammoja, jos ne nautitaan suoraan pakastimesta otettuina.

### Huolto ja puhdistus

- Ennen kuin aloitat laitteen huoltamisen, kytke laite pois päältä ja irrota pistoke pistorasiasta.
- Älä käytä laitteen puhdistamisessa metalliesineitä.
- Älä käytä huurteen poistamisessa teräviä esineitä. Käytä muovista kaavinta.
- Tarkista säännöllisesti jääkaapin sulatusveden poistoaukko. Puhdista poistoaukko tarvittaessa. Jos poistoaukko on tukossa, vesi kerääntyy laitteen pohjalle.

### Asennus

**Tärkeää** Noudata tarkasti sähköliitännän käsittelyissä kappaleissa annettuja ohjeita.

- Pura laite pakkauksestaan ja tarkista mahdolliset kuljetusvauriot. Vaurioitunutta laitetta ei saa kytkeä verkkovirtaan. Ilmoita mahdollisista vahingoista välittömästi jälleenmyyjälle. Säilytä tässä tapauksessa pakkausmateriaalit.
- Odota vähintään kaksi tuntia, ennen kuin kytket laitteen verkkovirtaan, jotta öljy ehtii virrata kompressoriin.
- Laitteen ympärillä on oltava hyvä ilmankierto, jotta ylikuumenemisen vaaraa ei ole. Noudata asennusohjeissa esitettyjä ilmanvaihtomääräyksiä.
- Laite on mahdollisuuksien mukaan sijoitettava selkä seinää vasten, jotta palovammoja aiheuttaviin kuumiin osiin (kompressori, lauhdutin) ei voida koskea.
- Laitetta ei saa sijoittaa lämpöpatterin tai liedien viereen.
- Varmista, että laitteen verkkovirtakytkentä on hyvin ulottuvilla laitteen asennuksen jälkeen.

5) Mikäli lampussa on suojus.

6) Mikäli laitteessa on lamppu.

7) Mikäli kyseessä on huurtumaton Frost Free-malli.





- Laitteen saa kytkeä ainoastaan puhtaan vesijohtoverkkoon. <sup>8)</sup>

### Huoltopalvelu

- Kaikki laitteen asennukseen liittyvät sähkötyöt on annettava ammattitaitoisen sähköasentajan tehtäväksi.
- Laitteen huoltotyöt saa suorittaa vain valtuutettu huoltoliike, ja ainoastaan alkupeuräisten varaosien käyttäminen on sallittua.

### Ympäristönsuojelu

-  Tämä laite ei sisällä otsonikerrosta tuhoavia kaasuja jäädytyspiirissä eikä

eristemateriaaleissa. Käytöstäpoistettua laitetta ei saa toimittaa tavallisen yhdyskuntajätteen keräykseen. Eristevahto sisältää tulenarkoja kaasuja: laitteen käytöstäpoistossa ja hävittämisessä tulee noudattaa paikallisia jätehuoltomääräyksiä. Vältä vahingoittamasta jäädytysyksikköä, erityisesti lämmönvaihtimen läheltä. Tässä laitteessa käytetyt, symbolilla  merkityt materiaalit ovat kierrätettäviä.

## KÄYTTÖ

### Kytkeminen toimintaan

Kiinnitä pistoke pistorasiaan. Käännä lämpötilan säädintä myötäpäivään keskiasentoon.

### Laitteen kytkeminen pois toiminnasta

Laite kytketään pois toiminnasta kääntämällä lämpötilan säädin asentoon O.

### Lämpötilan säätäminen

Lämpötila säätyy automaattisesti. Laitetta käytetään seuraavasti:

- Lämpötilaa säädetään korkeammaksi kääntämällä lämpötilan säädintä pienempiä asetusarvoja kohti.
- Lämpötilaa säädetään kylmemmäksi kääntämällä lämpötilan säädintä suurempia asetusarvoja kohti.

 Keskiasento on yleensä sopivin asetus.

Huomioi lämpötilan säätämisessä seuraavat siihen vaikuttavat asiat:

- huoneen lämpötila
- oven avaamistiheys
- säilytettävien elintarvikkeiden määrä
- laitteen sijaintipaikka.

**Tärkeää** Jos ympäristön lämpötila on korkea tai jos jääkaappi on hyvin täynnä, ja lämpötila on säädetty hyvin kylmäksi, kompressori voi käydä jatkuvasti, jolloin takaseinään muodostuu huurretta. Tässä tapauksessa lämpötilan säädin kannattaa kääntää korkeampaan lämpötilaan automaattisen sulatuksen käynnistämiseksi, jolloin myös energiankulutus vähenee.

## ENSIMMÄINEN KÄYTTÖKERTA

### Sisätilan puhdistaminen

Ennen kuin otat laitteen käyttöön, pese sisäosat ja kaikki kaapin sisään sijoitettavat varusteet haalealla vedellä ja käsitiskiaineella poistaaksesi näin uudelle laitteelle tyypillisen hajun. Kuivaa pinnat ja varusteet lopuksi huolellisesti.

**Tärkeää** Älä käytä puhdistusaineita tai hankaavia jauheita, sillä ne vahingoittavat pintoja.

## PÄIVITTÄINEN KÄYTTÖ

### Ruokien pakastaminen

Pakastinosasto soveltuu tuoreiden elintarvikkeiden pakastamiseen sekä valmispaakasteiden pitkäaikaiseen säilyttämiseen.

Kun pakastat tuoreita elintarvikkeita, keskimääräistä asetusta ei tarvitse muuttaa. Voit kuitenkin nopeuttaa pakastumista kääntämällä lämpötilan säätimen korkeampaan, maksimilämpötilan asetukseen.

<sup>8)</sup> Mikäli laitteessa on vesiliitäntä.

**Tärkeää** Tällöin jääkaappiosaston lämpötila voi laskea alle 0 °C:n. Jos näin käy, palauta pakastimen lämpötilan säädin korkeamman lämpötilan asetukseen.

Laita pakastettavat elintarvikkeet ylimpään osastoon.

### Pakasteiden säilyttäminen

Kun käytät pakastinta ensimmäistä kertaa tai pitkän käyttämättömän jakson jälkeen, anna laitteen toimia vähintään kahden tunnin ajan suuremmilla asetusarvoilla.

**Tärkeää** Jos pakastin sulaa vahingossa esimerkiksi sähkökatkon vuoksi, kun sähkö on ollut poikki pitempään kuin teknisissä ominaisuuksissa (kohdassa Käyttöönottoaika) mainitun ajan, sulaneet elintarvikkeet on käytettävä nopeasti tai valmistettava ruoaksi, jonka jälkeen ne voidaan pakastaa uudelleen (kun ne ovat jäähtyneet).

### Sulatus

Pakasteet voidaan sulattaa ennen käyttöä jääkaapissa tai huoneen lämpötilassa riippuen siitä, kuinka nopeasti niitä tarvitaan. Pienempiä paloja voidaan kypsentää myös jäisinä suoraan pakastimesta otettuna: Kypsennys kestää tässä tapauksessa pitempään.

### Siirrettävät hyllyt

Jääkaapin seinissä on kannattimia eri tasoilla, minkä ansiosta hyllyt voidaan sijoittaa halutulle tasolle.

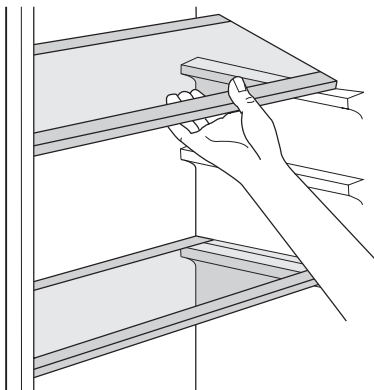

### Pulloteline

Aseta pullot (suuaukko itseesi päin) kaappiin kiinnitettyyn hyllyyn.

**Tärkeää** Jos hylly on vaakatasossa, pullojen tulee olla suljettuina.

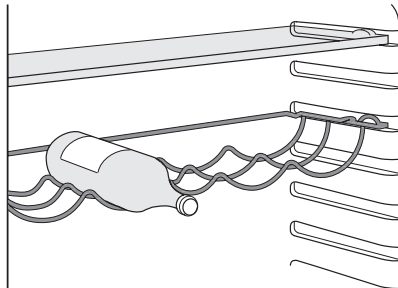

Pullohyllyä voi kallistaa, jos siinä säilytetään avattuja pulloja. Vedä silloin hylly esiin siten, että se voidaan kääntää ylöspäin ja asettaa seuraavaksi ylempälle tasolle.

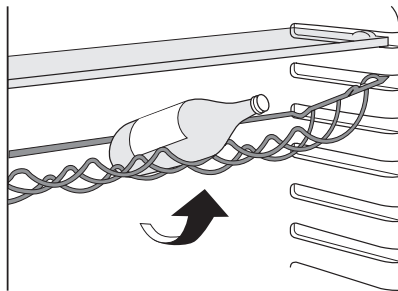

### Ovilokeroiden sijoittaminen

Ovilokerot voidaan sijoittaa eri korkeuksille siten, että erikokoiset pakkaukset mahtuvat lokeroihin.

Ovilokeroiden korkeus säädetään seuraavasti:

vedä lokeroa varovasti nuolen suuntaan, kunnes se irtoaa kiinnikkeestään. Sijoita lokero sen jälkeen haluamallesi korkeudelle.

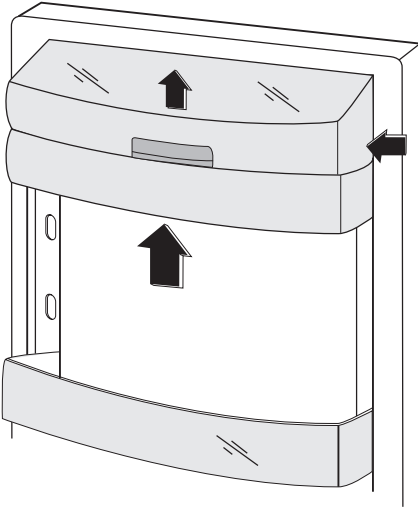

### Viileälokero

Viileälokero soveltuu tuoreen kalan, lihan ja äyriäisten säilyttämiseen, sillä lokeron lämpötila on alhaisempi kuin muualla jääkaapissa. Viileälokero sijaitsee jääkaapin alaosassa, vihanneslaatikon yläpuolella. Jos haluat poistaa viileälokeron jääkaapista, toimi seuraavasti:

1. Avaa jääkaapin ovi mahdollisimman auki. Jos ovi ei avaudu yli 180° rajoittimen tai viereisen kalusteen vuoksi, irrota pullohyllä jääkaapin ovesta.
2. Vedä lokeroa itseäsi kohti päätepiisteen saakka.
3. Nosta varovasti laatikon etuosasta.
4. Ota laatikko pois alustaltaan.
5. Nosta tukirungon takaosa pois alustaltaan.
6. Vedä tukirunkoa itseäsi kohti.
7. Irrota tukirunko.

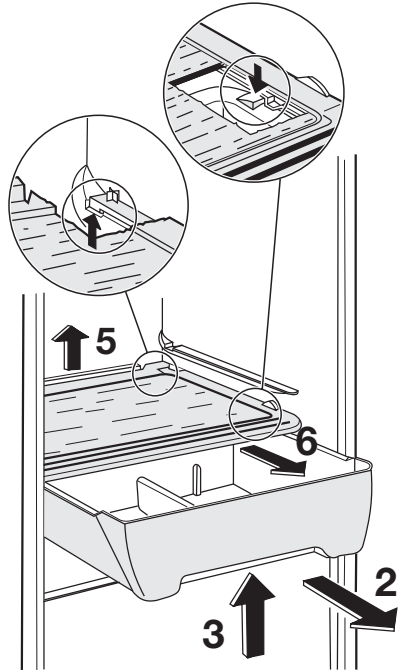

Viileälokero laitetaan takaisin paikalleen suorittamalla samat toimenpiteet päinvastaisessa järjestyksessä.

### Pakastuskorien poistaminen pakastimesta

Pakastuskoreissa oleva rajoitin estää niiden tahattoman poistamisen tai putoamisen. Kun haluat poistaa korin pakastimesta, vedä sitä itseesi päin ja irrota se lopuksi nostamalla sen etuosaa ylöspäin. Kori asetetaan takaisin paikalleen nostamalla sen etuosaa hieman ja työntämällä se pakastimeen. Kun kori on rajoittimien kohdalla, työnnä se paikalleen.

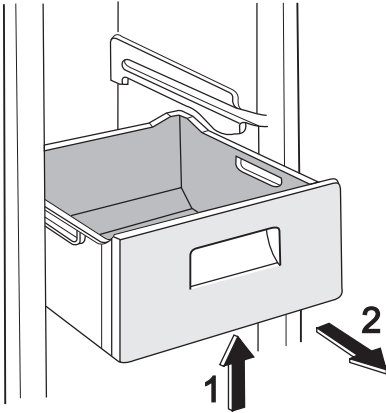

## HYÖDYLLISIÄ NEUVOJA JA VINKKEJÄ

### Normaalin toiminnan äänet

- Laitteesta voi kuulua lorisevaa tai pulputtavaa ääntä jäähdytysaineen pumppautuessa kierukoiden tai putkien läpi. Tämä on normaalia.
- Kun kompressori on käynnissä, jäähdytysaine virtaa kaikkialla putkistossa, jolloin kompressorista kuuluu hurinaa tai sykkivää ääntä. Tämä on normaalia.
- Lämpölaajeneminen voi aiheuttaa äkillistä ritisevää ääntä. Lämpölaajeneminen on luonnollinen fysikaalinen ilmiö. Tämä on normaalia.
- Kompressorin käynnistyessä tai pysähtyessä lämpötilan säätimestä kuuluu vaikea naksahdus. Tämä on normaalia.

### Energiansäästövinkejä

- Älä avaa ovea usein äläkä pidä ovea auki pitempään kuin on tarpeen.
- Jos ympäristön lämpötila on korkea, ja lämpötila on säädetty hyvin kylmäksi kaappiin ollessa hyvin täynnä, kompressori voi käydä jatkuvasti, jolloin haihduttimeen muodostuu huurretta tai jäätä. Käännä tässä tapauksessa lämpötilan säädin korkeampaan lämpötilaan automaattisen sulatuksen käynnistämiseksi, jolloin myös energiankulutus vähenee.

### Tuoreiden elintarvikkeiden säilytys

Noudata seuraavia ohjeita varmistaaksesi elintarvikkeiden parhaan mahdollisen säilyvyyden:

- Älä laita jääkaappiin lämpimiä ruokia tai haihtuvia nesteitä
- Peitä ruoka kannella tai kääri folioon tms. erityisesti, kun ruoka on voimakastuoksua
- Sijoita elintarvikkeet jääkaappiin siten, että ilma pääsee kiertämään vapaasti niiden ympärillä

### Säilytysohjeita

Vinkkejä:

Liha (kaikki lihalajit): pakkaa muovipusseihin ja laita vihanneslaatikon päällä olevalle lasihyllylle.

Säilytä lihaa tällä tavoin korkeintaan muutama päivä.

Kypsennetty ruoka, kylmät ruoat jne: peitä kannella ja laita mille hyllylle tahansa.

Hedelmät ja vihannekset: puhdista huolellisesti ja säilytä niille tarkoitettussa laatikossa/laatikoissa.

Voi ja juusto: säilytä ilmatiiviissä rasioissa tai pakattuna alumiinifolioon tai muovipussiin mahdollisimman ilmatiiviisti.

Maitopullot: säilytä korkilla suljetut maitopullot oven pullotelineessä.

Banaaneita, perunoita, sipuleita ja valkosipuleita ei pidä säilyttää jääkaapissa pakkaamattomana.

### Pakastusohjeita

Seuraavassa on muutamia tärkeitä ohjeita tehokkaan pakastamisen varmistamiseksi:

- 24 tunnin aikana pakastettavien elintarvikkeiden maksimimäärä on mainittu laitteen arvokilvessä.
- Ruokien pakastuminen kestää 24 tuntia. Tänä aikana pakastimeen ei saa lisätä uusia pakastettavia ruokia.
- Pakasta vain korkealaatuisia, tuoreita ja puhdistettuja elintarvikkeita.
- Jaa ruoka pieniin annoksiin, jotta se pakastuu nopeasti ja täydellisesti. Tällöin voit myöhemmin sulattaa vain tarvitsemäsi määrän.
- Kääri elintarvikkeet alumiinifolioon tai pakkaa muovipusseihin mahdollisimman ilmatiiviisti.
- Älä anna tuoreiden pakastamattomien ruokien koskea jo pakastuneita tuotteita, jotta niiden lämpötila ei nouse.
- Vähärasvaiset ruoat säilyvät paremmin kuin rasvaiset. Suola lyhentää elintarvikkeiden säilytysaikaa.

- Jos jääpaloja nautitaan suoraan pakastimesta otettuina, ne voivat aiheuttaa kylmävammoja.
- Merkitse pakastuspäivämäärä kaikkiin pakkauksiin, jotta voit helposti seurata säilytysaikoja.

### Pakasteiden säilytysohjeita

Noudata seuraavia ohjeita varmistaaksesi laitteen parhaan suorituskyvyn:

- Tarkista, että kaupasta ostamasi pakasteet on säilytetty oikein.
- Laita pakasteet pakastimeen mahdollisimman nopeasti ostoksilla käynnin jälkeen.
- Älä avaa ovea usein äläkä pidä ovea auki pitempään kuin on tarpeen.
- Sulatettu pakaste pilaantuu nopeasti eikä sitä saa pakastaa uudelleen.
- Älä käytä tuotetta pakkaukseen merkityn viimeisen käyttöpäivän jälkeen.

## HOITO JA PUHDISTUS



**Huomio** Kytke laite irti verkkovirrasta ennen puhdistus- ja huoltotöiden aloittamista.



Laitteen jäähdytysyksikkö sisältää hiilivetyä; Jäähdytysyksikön huollon ja täytön saa suorittaa ainoastaan valtuutettu huoltoliike.

### Säännöllinen puhdistus

Laite on puhdistettava säännöllisesti:

- Puhdista sisäosa ja varusteet lämpimällä vedellä ja käsitiskiaineella.
- Tarkista oven tiivisteet säännöllisesti ja pyyhi puhtaaksi.
- Huuhtelee ja kuivaa huolellisesti.

**Tärkeää** Älä vedä, siirrä tai vahingoita kaapin sisällä olevia putkia ja/tai kaapeleita. Älä käytä puhdistusaineita, hankausjauhetta, voimakastuoksuisia puhdistustuotteita tai kiillotusvahaa sisätilojen puhdistamisessa, sillä tällaiset tuotteet vahingoittavat pintoja ja jättävät voimakkaan tuoksun.

Puhdista laitteen takapuolella sijaitsevat lauhdutin (musta ritilä) ja kompressorin harjala. Tämä toimenpide parantaa laitteen suorituskykyä ja säästää energiaa.

**Tärkeää** Varo vahingoittamista jäähdytysjärjestelmästä.

Monet keittiön pintojen puhdistusaineet sisältävät kemikaaleja, jotka voivat vahingoittaa laitteen muoviosia. Tästä syystä laitteen ulkopintojen puhdistuksessa on suositeltavaa käyttää vain lämmintä vettä ja käsitiskiainetta.

Kun laite on puhdistettu, kytke se takaisin verkkovirtaan.

### Jääkaapin sulattaminen

Normaalikäytössä huurretta poistuu automaattisesti jääkaappiosaston haihduttimesta aina moottorin kompressorin pysähtyessä. Sulatusvesi valuu laitteen takana, kompressorin yläpuolella sijaitsevaan kaukaloon, josta se haihtuu.

Jääkaappiosaston kanavan keskellä oleva sulatusveden tyhjennysaukko on tärkeää puhdistaa säännöllisin väliajoin, jotta vettä ei tulvi yli ja tipu ruokien päälle. Käytä puhdistuksessa mukana toimitettua välinettä, joka on kiinnitetty tyhjennysaukkoon.

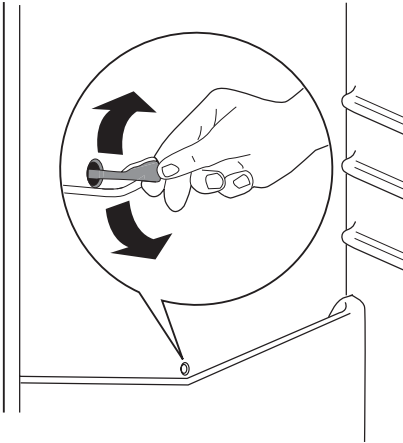

### Pakastimen sulatus

Jonkin verran huurretta muodostuu aina pakastimen hyllyille ja ylälokeroon. Sulata pakastin kun huurrekerroksen paksuus on noin 3-5 mm.

Noudata huurteen poistossa seuraavia ohjeita:

- irrota virtajohto pistorasiasta tai kytke virta laitteesta
- poista pakasteet, kääri niiden ympärille usea kerros sanomalehtipaperia ja aseta ne viileään paikkaan
- poista pakastuslaatikot
- kääri laatikot lämmöneristävään materiaaliin, esim. huopii tai sanomalehtipaperiin. Sulamista voidaan nopeuttaa asettamalla pakastimeen kuumaa vettä (ei kiehuva) sisältäviä astioita.
- Irrota sulatusveden poistoputki, aseta se kuvan osoittamalla tavalla ja sijoita sen al-

le alimmainen pakastuslaatikko, jonne vesi voi kerääntyä

- raaputa jää varovasti irti sen alkaessa sulaa. Käytä puu- tai muovilastaa
- kun jää on kokonaan sulanut, puhdista kaappi ja pyyhi se kuivaksi, ja aseta sitten poistoputki takaisin paikalleen.

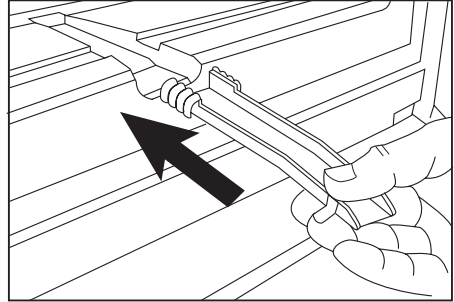

- kytke laitteeseen virta ja siirrä pakasteet takaisin.

**On suositeltavaa säätää laitteen termostaatti kylmimpään lämpötilaan muutaman tunnin ajaksi, jolloin sopiva säilytyslämpötila saavutetaan mahdollisimman nopeasti.**

**Tärkeää** Teräviä metalliesineitä ei saa käyttää jään irrottamiseen haihduttimesta, sillä se saattaa vaurioitua. Älä käytä mekaanisia välineitä tai yritä keinotekoisesti nopeuttaa sulamista muutoin kuin valmistajan suosittelemilla tavoilla. Pakasteiden lämpötilan kohoaminen sulatuksen aikana saattaa lyhentää niiden säilytysaikaa.

## KÄYTTÖHÄIRIÖT

**!** **Huomio** Irrota pistoke pistorasiasta ennen kuin aloitat vianmäärityksen. Sellaiset vianmääritystoimenpiteet, joita ei ole mainittu tässä käyttöohjeessa, on annettava ammattitaitoisen sähköasentajan tehtäväksi.

**Tärkeää** Tietynlaiset äänet kuuluvat laitteen normaaliin toimintaan (kompressori, jäähdytysaineen kierto).

Häiriö	Mahdollinen syy	Korjaustoimenpide
<b>Laite on äänekäs.</b>	Laite ei ole kunnolla tuettu.	Tarkasta, että laite seisoo vakaasti (kaikki neljä jalkaa ovat lattialla).
<b>Kompressori käy jatkuvasti.</b>	Lämpötilan säädin on mahdollisesti säädetty väärin.	Säädi lämpötila korkeammaksi.

Häiriö	Mahdollinen syy	Korjaustoimenpide
	Ovi ei ole kunnolla kiinni.	Lue ohjeet kohdasta Oven sulkeminen.
	Ovea on avattu liian usein.	Älä pidä ovea auki pitempään kuin on tarpeen.
	Ruokatuotteen lämpötila on liian korkea.	Anna ruokien lämpötilan laskea huoneen lämpötilaan, ennen kuin laitat ne kaappiin.
	Huoneen lämpötila on liian korkea.	Alenna huoneen lämpötilaa.
<b>Vettä valuu jääkaapin takaseinää pitkin.</b>	Automaattisen sulatuksen aikana takaseinässä oleva huurre sulaa.	Tämä on normaalia.
<b>Vettä valuu jääkaapin sisälle.</b>	Veden tyhjennysaukko on tukossa.	Puhdista veden tyhjennysaukko.
	Elintarvikkeet estävät veden valumisen vedenkeruukaukaloon.	Tarkista, että elintarvikkeet eivät kosketa takaseinään.
<b>Vettä valuu lattialle.</b>	Sulatusvesi ei poistu kompressorin yläpuolella olevaan haihdutusastiaan.	Kiinnitä sulatusveden poistoputki haihdutusastiaan.
<b>Huurretta ja jäätä muodostuu runsaasti.</b>	Elintarvikkeita ei ole pakattu kunnolla.	Pakkaa tuotteet paremmin.
	Ovi ei ole kunnolla kiinni.	Lue ohjeet kohdasta Oven sulkeminen.
	Lämpötilan säädin on mahdollisesti säädetty väärin.	Säädä lämpötila korkeammaksi.
<b>Laitteen lämpötila on liian alhainen.</b>	Lämpötilan säädin on mahdollisesti säädetty väärin.	Säädä lämpötila korkeammaksi.
<b>Laitteen lämpötila on liian korkea.</b>	Lämpötilan säädin on mahdollisesti säädetty väärin.	Säädä lämpötila alhaisemmaksi.
	Ovi ei ole kunnolla kiinni.	Lue ohjeet kohdasta Oven sulkeminen.
	Ruokatuotteen lämpötila on liian korkea.	Anna ruokien lämpötilan laskea huoneen lämpötilaan, ennen kuin laitat ne kaappiin.
	Jääkaappiin on laitettu paljon ruokia samalla kertaa.	Laita jääkaappiin vähemmän ruokia yhdellä kertaa.
<b>Jääkaapin lämpötila on liian korkea.</b>	Laitteen kylmän ilman kierto ei toimi.	Tarkista kylmän ilman kierto.
<b>Pakastimen lämpötila on liian korkea.</b>	Tuotteet ovat liian lähellä toisiaan.	Järjestä tuotteet siten, että kylmä ilma pääsee kiertämään niiden välissä.
<b>Laitte ei toimi.</b>	Virta on kytketty pois laitteesta.	Kytke virta laitteeseen.
	Pistoke ei ole kunnolla kiinni pistorasiassa.	Kiinnitä pistoke kunnolla pistorasiin.
	Laitteeseen ei tule virtaa. Pistorasiassa ei ole jännitettä.	Kokeile kytkemällä pistorasiaan jokin toinen sähkölaite. Ota yhteys sähköasentajaan.

Häiriö	Mahdollinen syy	Korjaustoimenpide
<b>Valo ei syty.</b>	Lamppu on valmiustilassa.	Sulje ja avaa ovi.
	Lamppu on palanut.	Lue ohjeet kohdasta "Lampun vaihtaminen".

Jos laite ei edellä mainittujen tarkastusten jälkeenkään toimi oikein, ota yhteys valtuutettuun huoltoliikkeeseen.

### Lampun vaihtaminen

1. Kytke laite irti verkkovirrasta.
2. Paina liikkuvaa osaa irrottaaksesi lampun suojuksen (1).
3. Poista lampun suojuksen (2).
4. Vaihda lamppu saman tehoiseen lampupuun, joka on tarkoitettu erityisesti kodinkoneisiin.
5. Kiinnitä lampun suojuksen paikalleen.
6. Kytke laite verkkovirtaan.
7. Avaa ovi. Tarkista, että valo syttyy.

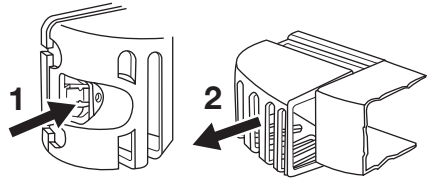

### Oven sulkeminen

1. Puhdista oven tiivisteet.
2. Säädä ovea tarvittaessa. Lue ohjeet kohdasta Asennus.
3. Vaihda tarvittaessa vaurioituneet oven tiivisteet. Ota yhteys valtuutettuun huoltoliikkeeseen.

## TEKNISET TIEDOT

		ERB29233X ERB29233W	ERB34233X ERB34233W	ERB36233X ERB36233W	ERB40233X ERB40233W
Mitat					
	Korkeus	1540 mm	1750 mm	1850 mm	2010 mm
	Leveys	595 mm	595 mm	595 mm	595 mm
	Syvyys	658 mm	658 mm	658 mm	658 mm
Lämmönnousuaika		20 h	20 h	20 h	20 h
Jännite		230 V	230 V	230 V	230 V
Taajuus		50 Hz	50 Hz	50 Hz	50 Hz

Tekniset tiedot on merkitty laitteen sisälle, vasemmalle puolelle kiinnitettyyn arvokilpeen ja energiatarraan.

## ASENNUS

- ⚠ Lue huolellisesti turvallisuusohjeet oman turvallisuutesi ja laitteen asianmukaisen toiminnan varmistamiseksi, ennen kuin aloitat laitteen asennuksen.

### Sijoittaminen

Asenna laite paikkaan, jossa ympäristön lämpötila vastaa laitteen arvokilvessä mainittua ilmastoluokkaa:

Ilmastoluokka	Ympäristön lämpötila
SN	+10 °C - 32 °C
N	+16 °C - 32 °C
ST	+16 °C - 38 °C
T	+16 °C - 43 °C

### Sijoituspaikka

Laite on asennettava etäälle lämmönlähteistä, kuten lämpöpattereista, kuumavesisäili-



öistä ja suorasta auringonvalosta. Varmista, että ilma pääsee kiertämään kunnolla laitteen ympärillä. Jos laite sijoitetaan seinässä olevan laitteen alapuolelle, on näiden laitteiden välille jätettävä parhaan suorituskyvyn varmistamiseksi vähintään 100 mm rako. On kuitenkin suositeltavaa, että laitetta ei sijoiteta seinässä olevan laitteen alapuolelle. Laite pystytään sijoittamaan suoraan pohjassa olevien yhden tai useamman säädettävän jalan avulla.

**Varoitus!** Laite on pystyttävä irrottamaan sähköverkosta; sen vuoksi pistokkeen on oltava asennuksen jälkeen paikassa, johon pääsee helposti käsiksi.

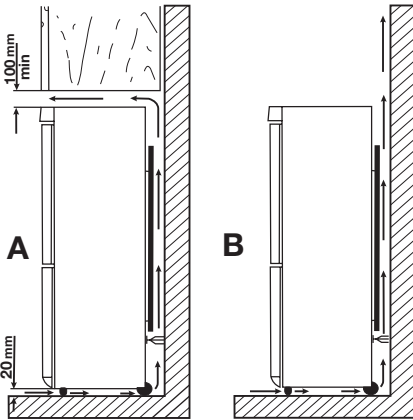

### Sähköliitäntä

Ennen kuin kytket laitteen verkkovirtaan, tarkista, että arvokilvessä mainittu jännite ja taajuus vastaavat verkkovirran arvoja. Laite on kytkettävä maadoitettuun pistorasiaan. Virtajohdon pistoke on varustettu maadoituskoskettimella. Jos pistorasia, johon laite kytketään, ei ole maadoitettu, ota yhteys sähköasentajaan ja pyydä asentajaa kytkemään laite erilliseen maadoitusliittimeen voimassa olevien määräysten mukaisesti.

Valmistaja ei vastaa millään tavalla vahingoista, mikäli edellä olevia turvallisuusohjeita ei ole noudatettu.

Tämä laite vastaa Euroopan yhteisön. direktiivejä.

### Takaosan välikappaleet

Kaksi välikappaletta toimitetaan asiakirjapussin mukana.

Asenna välikappaleet seuraavasti:

1. Avaa ruuvi.
2. Kiinnitä välikappale ruuvin alapuolelle.
3. Käännä välikappale oikeaan asentoon.
4. Kiristä ruuvit uudelleen.

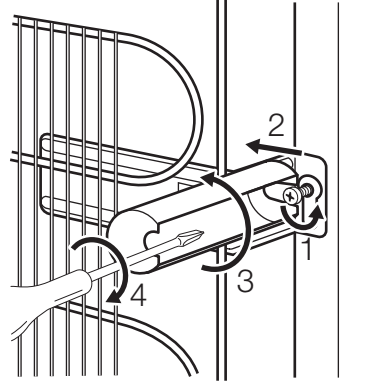

### Tasapainottaminen

Laitetta asennettaessa on varmistettava, että se on suorassa. Tämä voidaan tehdä kahdella säädettävällä jalalla, jotka ovat laitteen pohjassa etupuolella.

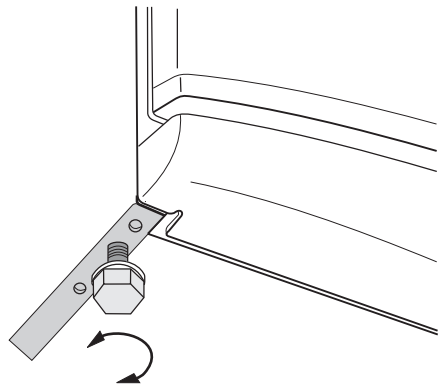

### Hyllyjen kiinnikkeiden irrottaminen

Hyllyt on kiinnitetty kuljetuksen ajaksi kiinnikkeillä, jotka estävät niiden liikkumisen ja vaurioitumisen.

Irrota kiinnikkeet seuraavasti:

1. Siirrä kiinnikkeitä nuolen (A) suuntaan.

2. Nosta hyllyä takaosasta ja vedä eteenpäin, kunnes se vapautuu (B).
3. Poista kiinnikkeet (C).

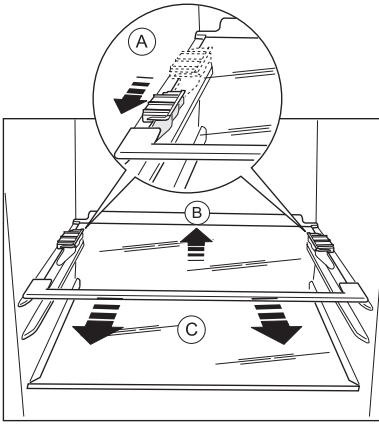

### Oven käтisyтyden vaihtaminen

**Varoitus!** Irrota virtajohto pistorasiasta ennen kuin aloitat mitään toimenpiteitä.

**Tärkeää** Avautumissuunnan vaihdossa tarvitaan toinen henkilö, joka pitelee laitteen ovia tukevasti toimenpiteiden aikana.

Oven avautumissuunta vaihdetaan seuraavalla tavalla:

1. Avaa ovet. Ruuvaa keskimäinen saraana (m2) irti. Poista muovinen välilevy (m1).

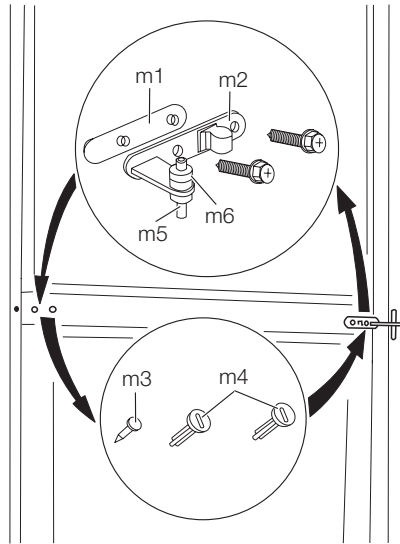

2. Irrota ovet.
3. Irrota välikkappale (m6) ja siirrä se saraanatapin (m5) toiselle puolelle.
4. Poista suojus (b1) työkalun avulla. Ruuvaa alasaranan tappi (b2) ja välikkappale (b3) irti ja kiinnitä ne vastakkaiselle puolelle.
5. Kiinnitä suojus (b1) vastakkaiselle puolelle.

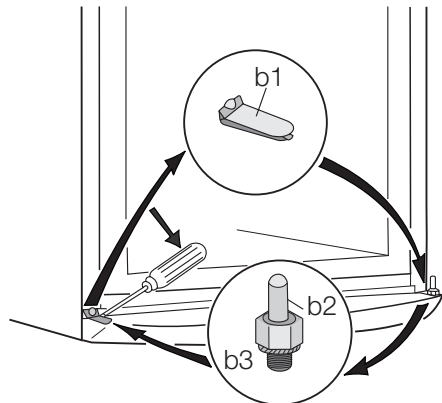

6. Irrota stopparit (1) ja siirrä ne ovien toiselle puolelle.

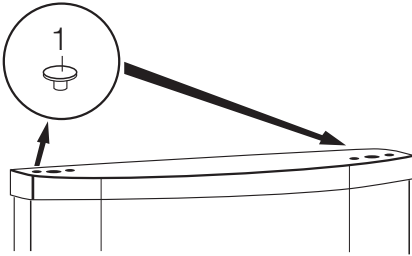

7. Kierrä yläsaranan tappi (t1) irti ja ruuvaa se vastakkaiselle puolelle.

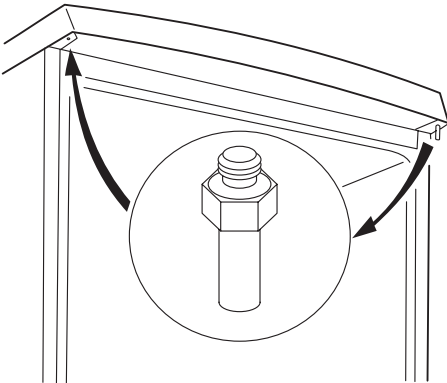

8. Irrota keskimmäisen saranan vasemmanpuoleisen suojuksen tappi (m3,m4) ja siirrä toiselle puolelle.

9. Kiinnitä keskimmäisen saranan (m5) tappi alaoven vasemmanpuoleiseen reikään.
10. Työnnä alaovi alasaranan tappiin (b2).
11. Aseta yläovi yläsaranan tappiin (t1).
12. Työnnä yläovi keskisaranan tappiin (m5) kallistaen kevyesti kumpaakin ovea.
13. Ruuvaa keskisarana (m2) takaisin paikalleen. Muista kiinnittää myös muovinen välilevy (m1) keskimmäisen saranan alle. Tarkista, että ovien reunat ovat laitteen reunan suuntaisesti.
14. Sijoita laite paikalleen ja tasapainota se. Odota vähintään neljä tuntia ennen kuin kytket virtajohdon pistorasiaan.

Tarkista lopuksi seuraavat asiat:

- Kaikki ruuvit on kiristetty.
- Magneettitiiviste on tarttunut tiukasti kaappiin.
- Ovi avautuu ja sulkeutuu kunnolla.

Jos sijoituspaikan lämpötila on alhainen (esim. talvella), tiiviste ei mahdollisesti tartu hyvin. Odota tässä tapauksessa, että tiiviste kiinnittyy itsestään.

Jos et halua suorittaa edellä kuvattuja toimenpiteitä itse, voit ottaa yhteyttä valtuutettuun huoltoliikkeeseen. Huoltoliikkeen ammattitaitoinen asentaja vaihtaa oven kätisyyden korvausta vastaan.

## YMPÄRISTÖNSUOJELU

Tuotteeseen tai sen pakkaukseen merkitty symboli , osoittaa, että tätä tuotetta ei saa laittaa sekajätteen joukkoon, vaan se on toimitettava erilliseen sähkö- ja elektroniikkajätteiden keräyspisteeseen. Asianmukaisella jätehuollolla estetään mahdolliset ympäristö- ja terveyshaitat. Laitetta ei saa purkaa ennen jätehuoltoon

luovuttamista eikä laitteen sisälle saa laittaa muita jätteitä.

Tarkempia tietoja tämän tuotteen kierrättämisestä saat kuntasi jäteasioita hoitavalta viranomaiselta, liikkeestä josta tuote on ostettu tai internet sivuiltamme [www.electrolux.fi](http://www.electrolux.fi).

## Electrolux. Thinking of you.

Les mer om hvordan vi tenker på [www.electrolux.com](http://www.electrolux.com)

## INNHOLD

Sikkerhetsinformasjon	28	Stell og rengjøring	34
Bruk	30	Hva må gjøres, hvis...	35
Første gangs bruk	30	Tekniske data	37
Daglig bruk	30	Montering	37
Nyttige tips og råd	33	Miljøhensyn	40

Med forbehold om endringer



## SIKKERHETSINFORMASJON

For din egen sikkerhets skyld og for å sikre korrekt bruk, bør du lese denne bruksanvisningen og dens henvisninger og advarsler før du installerer og bruker apparatet for første gang. For å unngå unødvendige feil og ulykker er det viktig at du sørger for at alle som skal bruke dette apparatet er fortrolige med hvordan det brukes og kjenner til sikkerhetsfunksjonene. Ta vare på denne bruksanvisningen og pass på at den følger med apparatet hvis du selger eller flytter det, slik at alle brukerne får informasjon om bruk og sikkerhet så lenge apparatet benyttes.

Av grunner som angår personsikkerhet eller materiell skade er det viktig at alle instruksjonene i bruksanvisningen blir fulgt. Produzenten overtar intet ansvar for skader som er forårsaket av at instruksjonene ikke er blitt fulgt.

**Sikkerhet for barn og personer med reduserte evner**

- Dette apparatet er ikke beregnet på å bli brukt av personer (også barn) med redusert fysisk eller psykisk helse eller som mangler erfaring eller kunnskaper om bruken, dersom de ikke er gitt innføring eller instruksjon om bruken av apparatet av en person som er ansvarlig for deres sikkerhet.  
Hold øye med barn, slik at de ikke leker med apparatet.
- Hold all emballasje borte fra barn. Det foreligger kvelningsfare.
- Når apparatet skal vrakes: Trekk støpselet ut av stikkkontakten, kutt av nettkabelen (så nær inntil apparatet som mulig) og fjern døren for å forhindre at lekende barn

kan få elektrisk støt eller kan lukke seg selv inne i apparatet.

- Dersom dette apparatet, som er utstyrt med magnetiske dørpakninger, skal erstattes et gammelt apparat med fjærlås (smekklås) på døren eller lokket, er det viktig at du ødelegger smekklåsen før du kasserer det gamle apparatet. Dette forhindrer at det gamle apparatet utgjør en dødsfelle for et barn.

**Generelt om sikkerhet****Advarsel**

Pass på at ventilasjonsåpningene ikke tildekkes.

- Skapet er beregnet på oppbevaring av matvarer og/eller drikkevarer i en vanlig husholdning, slik som beskrevet i denne bruksanvisningen
- Ikke bruk mekanisk verktøy eller ekstra hjelpemidler for å fremskynde avrimingen.
- Ikke bruk andre elektriske apparater (for eksempel iskremmaskiner) inne i et kjøleskap, med mindre de er godkjent for dette av produsenten.
- Ikke skad kjølekretsen.
- Kjølekretsen i skapet er fylt med kjølemediet isobutan (R600a), som er en naturlig og meget miljøvennlig gass, men som likevel er brennbar.

Pass på at ingen deler av kjølekretsen blir skadet under transport og installasjon av skapet.

Dersom kjølekretsen skulle bli skadet:

- unngå åpen flamme eller kilder som avgir gnist
- luft godt ut i rommet der skapet står.

- Det er farlig å endre spesifikasjonene eller endre dette produktet på noen måte. All skade på ledningen kan føre til kortslutning, brann og/eller elektrisk støt.



**Advarsel** Alle elektriske komponenter (strømledning, støpsele, kompressor) må skiftes av et autorisert serviceverksted eller en elektriker for å unngå fare.

1. Strømledningen må ikke forlenges.
  2. Pass på at støpselet ikke klemmes eller skades bak på produktet. Et sammenklemt eller skadet støpsele kan overopphetes og medføre brann.
  3. Pass på at du kan komme til produktets støpsele.
  4. Ikke trekk i strømledningen.
  5. Ikke sett i støpselet hvis kontakten er løs. Det er fare for elektrisk støt eller brann.
  6. Dette produktet må ikke brukes uten lampedeksel<sup>9)</sup> til innvendig belysning.
- Dette produktet er tungt. Vær forsiktig når det flyttes.
  - Ikke ta ut varer fra fryseseksjonen eller berør dem med våte/fuktige hender, for dette kan forårsake hudskader eller frostska-der.
  - Unngå å utsette produktet for direkte sollys over lengre tid.
  - Lyspærer<sup>10)</sup> som brukes i dette produktet er spesialpærer beregnet på husholdningsapparater. De egner seg ikke til rombelysning.

### Daglig bruk

- Ikke sett varme gryter på plastdelene i apparatet.
- Ikke oppbevar brannfarlig gass eller væske i apparatet. De kan eksplodere.
- Ikke plasser matvarer direkte mot ventilasjonsåpningen på bakveggen.<sup>11)</sup>
- Frosne matvarer må ikke fryses inn igjen når de har vært int.
- Oppbevar frosne ferdigretter i samsvar med instruksjonene fra ferdigrett-produ-senten.
- Anbefalingene til oppbevaring fra apparatets produsent må følges nøye. Les instruksjonene i de gjeldende avsnittene.

- Ikke plasser drikkevarer med kullsyre eller musserende vin i fryseseksjonen, for det dannes trykk på beholderen som kan føre til at den eksploderer, som igjen kan skade apparatet.
- Ispinner kan forårsake frostska-der hvis de spises like etter at de er tatt ut av fryse-ren.

### Rengjøring og stell

- Slå av apparatet og trekk støpselet ut av stikkkontakten før vedlikeholds- eller ren-gjøringsarbeider.
- Ikke bruk metallredskaper til rengjøring av apparatet.
- Ikke bruk skarpe redskaper for å fjerne rim fra apparatet. Bruk en plastskrape.
- Undersøk avløpet for tinevann i kjøleska-pet med jevne mellomrom. Rengjør avlø-pet ved behov. Hvis avløpet er blokkert, vil vannet samle seg i bunnen av appa-ratet.

### Installasjon

**Viktig** Følg nøye instruksjonene i avsnittene for tilkopling til strømmettet.

- Pakk ut apparatet og kontroller at det ikke er skadet. Ikke kople til et skadet ap-parat. Meld øyeblikkelig fra i butikken der du kjøpte apparatet om eventuelle ska-der. I så fall må du ta vare på emballa-sjen.
- Vi anbefaler at du venter i minst fire timer før du tilkople apparatet, slik at oljen kan samle seg i kompressoren.
- Det må være tilstrekkelig luftsirkulasjon rundt hele apparatet, ellers kan apparatet overopphetes. Følg instruksjonene som gjelder installasjonen for å oppnå tilstrekkelig ventilasjon.
- Så sant mulig bør produktets bakside stå inn mot en vegg, slik at det unngås at man kan berøre eller komme i kontakt med varme deler (kompressor, konden-sator) og dermed pådra seg brannska-der.
- Apparatet må ikke oppstilles i nærheten av en radiator eller komfyr.
- Forsikre deg om at stikkkontakten er til-gjengelig etter at apparatet er installert.

9) Hvis lampedekselet skal brukes

10) Hvis produktet er utstyrt med lys

11) Hvis apparatet er frostfritt (Frost Free).

- Må bare kobles til drikkevannsforsyning.  
12)

### Service

- Alt elektrisk arbeid som er nødvendig i forbindelse med vedlikehold av dette apparatet må utføres av en faglært elektriker eller annen kompetent person.
- Dette produktet må kun repareres av autorisert servicesenter, og det må kun brukes originale reservedeler.

### Miljøvern

 Dette apparatet inneholder ikke gasser som skader ozonlaget, hverken i kjøle-

kretsen eller i isolasjonsmaterialet. Dette apparatet skal ikke avhendes sammen med alminnelig husholdningsavfall. Isolasjonsskummet inneholder brennbare gasser: apparatet skal avfallsbehandles i samsvar med gjeldende bestemmelser om avfallsbehandling. Disse får du hos kommunen der du bor. Unngå at kjøleenheten blir skadet, særlig på baksiden i nærheten av varmeveksleren. Materialene i dette apparatet som er merket med symbolet , kan gjenvinnes.

## BRUK

---

### Slå på

Sett støpselet i stikkkontakten. Drei termostatbryteren med urviserne til middels innstilling.

### Slå av

Drei termostatbryteren til "O"-posisjon for å slå apparatet av.

### Regulere temperaturen

Temperaturen reguleres automatisk. Gå frem som følger for å betjene apparatet:

- Drei termostatbryteren til lavere innstilling for å oppnå mindre kjøleeffekt.
- Drei termostatbryteren mot høyere innstillinger for å oppnå større kjøleeffekt.

 Vanligvis er en middels innstilling best egnet.

Likevel bør du huske på at temperaturen inne i apparatet avhenger av følgende når du velger innstilling:

- romtemperaturen
- hvor ofte døren åpnes
- mengde mat som oppbevares
- apparatets plassering.

**Viktig** Dersom romtemperaturen er høy eller det oppbevares store mengder matvarer og apparatet er innstilt på laveste temperatur, vil apparatet muligens gå kontinuerlig. Dermed kan det danne seg rim på bakveggen. I så fall må bryteren stilles på en høyere temperatur, slik at den automatiske avrimingsfunksjonen aktiveres og energiforbruket dermed reduseres.

## FØRSTE GANGS BRUK

---

### Rengjøre inne i apparatet

Før du tar apparatet i bruk, må du vaske det innvendig samt alt utstyret i lunkent vann tilsatt et nøytralt rengjøringsmiddel for å fjerne den typiske lukten i flunkende nye apparater. Husk å tørke nøye.

**Viktig** Ikke bruk kraftige vaskemidler eller skurepulver, da dette vil skade overflaten.

## DAGLIG BRUK

---

### Innfrysing av ferske matvarer

Fryseseksjonen er egnet for å fryse inn ferske matvarer og for å oppbevare frossen og dypfrossen mat over lengre tid. Det er ikke nødvendig å endre middelsinnstillingen for å fryse inn ferske matvarer.

Men for at innfrysingsprosessen skal gå raskere, kan du dreie termostatbryteren på en høyere innstilling for å oppnå maksimal kjøling.

12) Hvis produktet er utstyrt med vanntilkobling.

**Viktig** I denne tilstanden kan temperaturen i kjøleseksjonen falle til under 0°C. Dersom dette skjer, kan du sette termostatbryteren tilbake til en varmere innstilling.

Plasser de ferske matvarene som skal fryses øverst i seksjonen.

### Oppbevaring av frosne matvarer

Når apparatet slås på for første gang eller etter en periode der det ikke har vært i bruk, må du la apparatet stå på i minst 2 timer på høyeste innstilling før du legger inn matvarer.

**Viktig** Dersom det oppstår tining, f.eks. på grunn av strøbrudd, og hvis strømmen er borte lengre enn den verdien som er oppført i tabellen over tekniske egenskaper under "stigetid", må den tinte maten brukes opp så raskt som mulig eller tilberedes øyeblikkelig og så fryses inn igjen (etter avkjøling)

### Tining

Dypfrosne eller frosne matvarer kan tines i kjøleseksjonen eller ved romtemperatur før de skal brukes i forhold til hvor mye tid du har til rådighet.

Små stykker kan også tilberedes mens de ennå er frosne, direkte fra fryseren: I så fall tar tilberedningen lengre tid.

### Flyttbare hyller

Veggene i kjøleskapet er utstyrt med en rekke riller, slik at hyllene kan plasseres etter ønske.

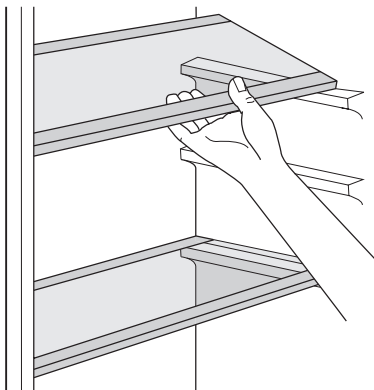

### Flaskehylle

Plassere flaskene (med åpningen fremover) på den innsatte hyllen.

**Viktig** Sett bare lukkede flasker på hyllen dersom den er plassert horisontalt.

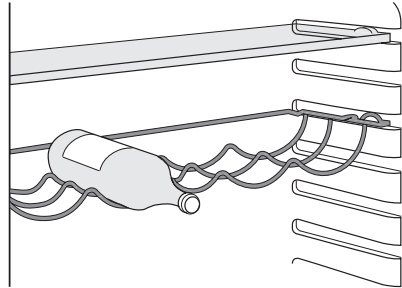

Denne flaskehylle kan vippes opp slik at også åpne flasker kan oppbevares på hyllen. For å oppnå dette trekker du hyllen opp slik at den kan svinges oppover og plasseres på neste høyere nivå.

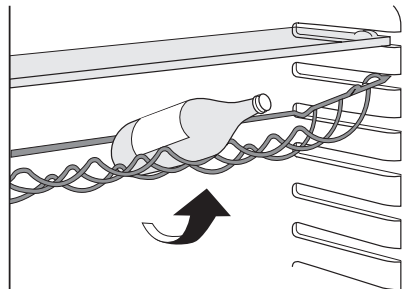

### Plassere dørhyllene

Dørhyllene kan plasseres i ulike høyder for oppbevaring av matvarebeholdere av forskjellig størrelse.

Gå frem som følger for å justere høyden på hyllene:

trekk hyllen litt etter litt i pilens retning til den løsner. Sett den deretter i ønsket stilling.

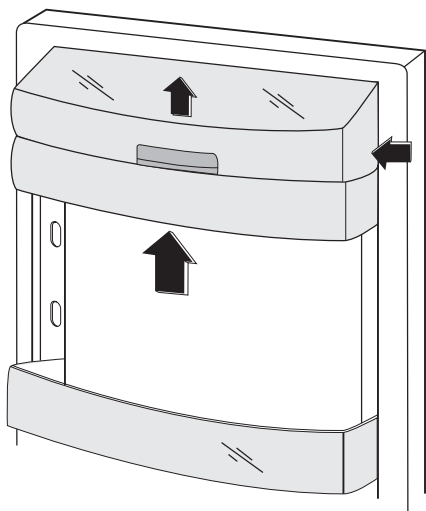

### Lagringsboks

Lagringsboksen er egnet for å lagre ferske matvarer, som kjøtt, fisk, sjømat etc. fordi temperaturen er lavere her enn i resten av kjøleskapet. Den er plassert nede i kjøleskapet, rett over grønnsaksskuffen. Hvis du vil fjerne lagringsboksen, går du frem som følger:

1. Åpne kjøleskapsdøren så mye som mulig. Hvis du ikke får åpnet døren 180°, fjerner du flaskehyllen fra døren.
2. Trekk skuffen mot deg, helt til endepunktet.
3. Løft skuffen litt opp i forkant.
4. Fjern skuffen fra holderen.
5. Løft holderen i bakkant fra festet.
6. Trekk rammen mot deg.
7. Fjern støtterammen.

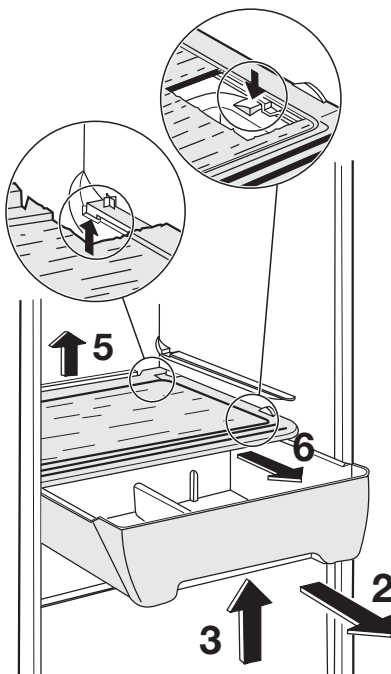

For å sette lagringsboksen tilbake på plass, gjør du trinnene ovenfor i omvendt rekkefølge.

### Ta ut frysekurvene av fryseren

Frysekurvene har en stopper som hindrer dem i å bli trukket ut ved en feiltakelse eller å falle ut. Hvis de skal tas ut av fryseren, trekker du dem mot deg og før du når endepunktet tar du ut kurven ved å vippe den opp foran.

Når kurvene skal settes tilbake igjen, vipper du dem forsiktig opp foran for å sette dem inn i fryseren. Så snart du er over hakket, skyves kurvene inn i fryseren.



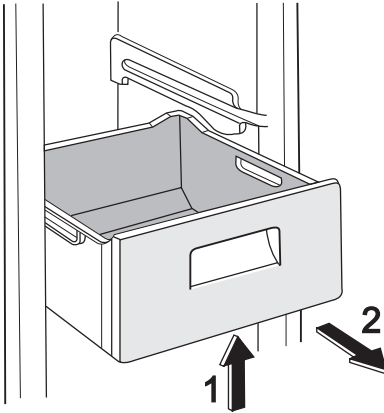

## NYTTIGE TIPS OG RÅD

### Normale driftslyder

- Du kan høre en lav gurglelyd eller boblelyd når kuldemediet pumpes gjennom spolekretsen eller rørledningene. Dette er normalt.
- Når kompressoren går, pumpes kuldemediet rundt i kjølesystemet, og du hører en summe- og pulserende lyd fra kompressoren. Dette er normalt.
- Den termiske utvidingen kan forårsake en plutselig knakelyd. Det er et naturlig, ikke farlig fysisk fenomen. Dette er normalt.
- Når kompressoren slås på eller slås av, hører du et lavt "klikk" fra termostaten. Dette er normalt.

### Tips til energisparing

- Ikke åpne døren ofte eller la den stå åpen lenger enn absolutt nødvendig.
- Dersom romtemperaturen er høy, termostatbryteren står på høyeste innstilling og apparatet er fullt av mat, vil kompressoren gå uavbrutt, noe som fører til at det dannes rim eller is på fordampere. Hvis dette skjer, dreies termostatbryteren til en lavere innstilling, slik at apparatet avrimes automatisk og strømforbruket reduseres.

### Tips til kjøling av ferske matvarer

For best mulig effekt:

- Oppbevar ikke varme matvarer eller dampende væsker i kjøleskapet.

- Dekk til maten eller pakk den inn, særlig hvis den har sterk lukt.
- Plasser maten slik at luften kan sirkulere fritt rundt den.

### Tips til kjøling

Nyttige tips:

Kjøtt (alle typer): pakkes i plastposer og plasseres på glasshyllen over grønnsakskuffen.

Kjøtt bør kun oppbevares slik i én, eller maks. to dager.

Ferdig tilberedte retter, kalde retter osv.: tildekkes godt og plasseres på hvilken som helst hylle.

Frukt og grønnsaker: renses nøye og plasseres i spesialskuffen(e).

Smør og ost: plasseres i lufttette bokser eller pakkes i aluminiumsfolie/plastfolie for å holde luft borte så godt som mulig.

Melk: Melkebeholderne bør være lukket og bør oppbevares i flaskehylle i døren.

Bananer, poteter, løk og hvitløk må kun oppbevares i kjøleskap dersom de er godt innpakket.

### Tips til frysing

Her følger noen nyttige tips som gir best mulig frysing:

- maksimal mengde matvarer som kan innfryses i løpet av ett døgn er oppført på typeskiltet;

- innfrysingen tar et døgn. Det bør ikke legges flere matvarer inn i fryseren i denne perioden;
- kun ferske matvarer av høy kvalitet og som er godt rensset bør innfryses;
- pakk matvarene i små porsjoner, slik at de innfryses raskt og helt til kjernen og slik at det senere blir enklere å tine kun den mengden du vil bruke;
- pakk maten inn i aluminiumsfolie eller plast og sørg for at pakkene er lufttette;
- ikke la ferske, ufrosne matvarer komme i kontakt med matvarer som allerede er frosne for å hindre at temperaturen øker i disse;
- magre matvarer har lenger holdbarhet enn fete; salt reduserer matvarenes oppbevaringstid;
- saftis som spises like etter at de er tatt ut av fryseseksjonen, kan forårsake frostskader på huden;

- det er lurt å merke hver enkelt pakke med innfrysingsdatoen, slik at du lettere kan følge med på oppbevaringstiden.

### Tips til oppbevaring av frosne matvarer

For at apparatet skal oppnå best mulig effektivitet, bør du:

- Påse at frosne matvarer har vært oppbevart på riktig måte i butikken.
- Påse at frosne matvarer fraktes fra butikken til fryseren din hjemme på kortest mulig tid.
- Døren må ikke åpnes for ofte, og ikke stå åpen lenger enn nødvendig.
- Når maten er tint bederves den raskt og kan ikke fryses inn igjen.
- Ikke overskrid oppbevaringstidene som matvareprodusenten har merket emballasjen med.

## STELL OG RENGJØRING

 **Obs** Trekk støpselet ut av stikkkontakten før du starter enhver rengjøring av apparatet.

 Dette apparatet inneholder hydrokarboner i kjøleenheten: Vedlikehold og påfylling skal derfor kun utføres av autorisert tekniker.

### Regelmessig rengjøring

Utstyret skal rengjøres regelmessig:

- Rengjør innsiden og tilbehøret med lunke vann tilsatt litt nøytral såpe.
- Kontrollere dørpakningene regelmessig og vask dem for å sikre at de er rene og fri for matrester.
- Skyll og tørk grundig.

**Viktig** Ikke trekk i, flytt eller påfør skade på rør og/eller kabler inne i kabinettet. Bruk aldri sterke vaskemidler, skurepulver, sterkt parfymerte rengjøringsprodukter eller vokspløringmidler for å rengjøre inne i apparatet. Dette skader overflaten og etterlater sterk lukt.

Rengjør kondenseren (sort rist) og kompressoren på baksiden av produktet med en børste. Dette forbedrer produktets ytelse og reduserer energiforbruket.

**Viktig** Pass på at du ikke skader kjølesystemet.

Mange kjøkkenrengjøringsprodukter inneholder kjemikalier som angriper/skader plastdelene som er brukt i dette apparatet. Derfor anbefaler vi at utsiden av dette apparatet kun rengjøres med varmt vann tilsatt litt flytende oppvaskmiddel.

Etter rengjøring settes støpselet inn i stikkkontakten igjen.

### Avriming av kjøleskapet

Under normal bruk blir rim automatisk fjernet fra kjøleseksjonens fordampner hver gang motorkompressoren stopper. Smeltet vannet ledes ut gjennom et dreneringsrør og ned i en beholder på baksiden av apparatet, over motorkompressoren, hvor det fordampner.

Det er viktig å rengjøre dreneringshullet for smeltet vann midt i kjøleseksjonens kanal med jevne mellomrom for å hindre at vannet svømmer over og drypper ned på maten inne i seksjonen. Bruk vedlagte spesialrensere. Den sitter allerede i dreneringshullet.

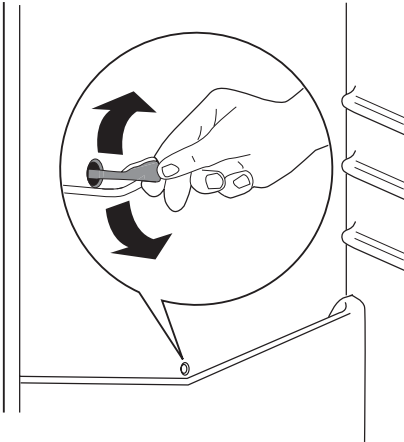

### Avrime fryseren

Det vil alltid danne seg en viss mengde rim på frysehyllene og i området øverst i seksjonen.

Avrim fryseren når rimlaget er blitt ca. 3-5 mm tykt.

Gå frem som følger for å avrime:

- trekk støpselet ut av stikkkontakten eller slå apparatet av
- ta ut alle matvarene, pakk dem godt inn i flere lag avisepapir og plasser dem på et kaldt sted
- fjern skuffene i fryseren
- pakk skuffene godt inn i isolerende materiale, f.eks. tepper eller avisepapir.

Du kan påskynde avrimingen ved å plassere boller med varmt vann (ikke kokende) inn i fryseren.

- Løsne avløpskanalen fra holderen, skyv den inn som vist i illustrasjonen og plas-

ser den i den nedre fryseskuffen for å samle opp vannet

- skrap rimet forsiktig av når det begynner å tine. Bruk en skrape av tre eller plast
- når all isen er smeltet, rengjør kabinettet og tørk godt, sett deretter avløpskanalen tilbake på plass.

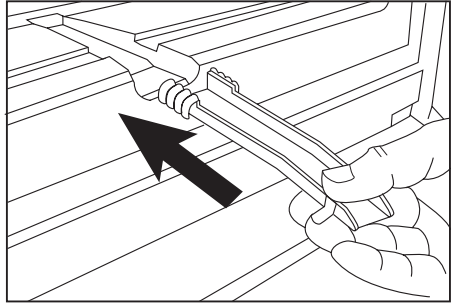

- slå fryseren på og legg de frosne matvarene inn igjen.

**Det anbefales å bruke kombiskapet med høyeste termostatinnstilling i noen timer, slik at skapet kan oppnå riktig oppbevaringstemperatur så raskt som mulig**

**Viktig** Du må aldri bruke skarpe metallredskaper for å skrape rim av fordampere, for den kan bli skadet. Ikke bruk mekaniske redskaper eller annet utstyr som ikke produsenten har anbefalt for å gjøre avrimingsprosessen raskere. Dersom temperaturen stiger i de frosne matvarepakkene under avrimingsprosessen, kan sikker oppbevaringstid bli kortere.

### HVA MÅ GJØRES, HVIS...

**!** **Obs** Før feilsøking skal støpselet trekkes ut av stikkkontakten. Feil som ikke er oppført i feilsøkingstesten i denne bruksanvisningen, skal kun utbedres av kvalifisert elektriker eller faglært person.

**Viktig** Apparatet lager lyder under normal drift (kompressor, sirkulering av kjølevæske).

Problem	Mulig årsak	Løsning
<b>Apparatet er støyintensivt.</b>	Apparatet står ikke stødig.	Kontrollere at apparatet står stabilt (alle fire føttene skal være på gulvet).

Problem	Mulig årsak	Løsning
<b>Kompressoren arbeider uavbrutt.</b>	Termostatbryteren kan være feil innstilt.	Still inn en varmere temperatur.
	Døren er ikke lukket skikkelig.	Se etter i "Lukke døren".
	Døren har vært åpnet for ofte.	Ikke la døren stå åpen lenger enn nødvendig.
	Maten er for varm.	La maten avkjøle seg til romtemperatur før du legger den inn i apparatet.
	Romtemperaturen er for høy.	Reduser romtemperaturen.
<b>Det renner vann på bakveggen i kjøleskapet.</b>	Under den automatiske avrimingsprosessen tiner rimet på bakveggen.	Dette er normalt.
<b>Det renner vann inn i kjøleskapet.</b>	Vannavløpet er tilstoppet.	Rengjør vannavløpet.
	Matvarer forhindrer at vannet får samle seg i vannoppsamlingsbeholderen.	Pass på at ingen matvarer berører bakveggen.
<b>Det renner vann ned i bunnen.</b>	Smeltevannets utløp fører ikke ned i fordamperbrettet over kompressoren.	Fest smeltevannsrøret til fordamperbrettet.
<b>Det er for mye is og rim.</b>	Produktene er ikke pakket inn skikkelig.	Pakk inn produktene bedre.
	Døren er ikke lukket skikkelig.	Se etter i "Lukke døren".
	Termostatbryteren kan være feil innstilt.	Still inn en høyere temperatur.
<b>Temperaturen i apparatet er for lav.</b>	Termostatbryteren kan være feil innstilt.	Still inn en høyere temperatur.
<b>Temperaturen i apparatet er for høy.</b>	Termostatbryteren kan være feil innstilt.	Still inn en lavere temperatur.
	Døren er ikke lukket skikkelig.	Se etter i "Lukke døren".
	Maten er for varm.	La maten avkjøle seg til romtemperatur før du legger den inn i apparatet.
	Det er lagt mange matvarer inn i apparatet samtidig.	Legg færre matvarer inn i apparatet samtidig.
<b>Temperaturen i kjøleskapet er for høy.</b>	Det sirkulerer ikke kald luft i apparatet.	Sørg for at den kalde luften kan sirkulere i apparatet.
<b>Temperaturen i fryseren er for høy.</b>	Matvarene ligger for tett inntil hverandre.	Plasser matvarene slik at den kalde luften kan sirkulere.
<b>Apparatet virker ikke.</b>	Apparatet er slått av.	Slå apparatet på.
	Støpselet sitter ikke skikkelig i stikkontakten.	Sett støpselet skikkelig inn i stikkontakten.
	Apparatet får ikke strøm. Stikkontakten er ikke spenningsførende.	Kople et annet elektrisk apparat til stikkontakten. Kontakt en kvalifisert elektriker.
<b>Lampen lyser ikke.</b>	Lampen er i hvilemodus.	Lukk døren, og åpne den igjen.
	Pæren er defekt.	Se etter i "Skifte lyspære".

Dersom apparatet ditt fremdeles ikke virker etter kontrollene nevnt ovenfor, ta kontakt med nærmeste kundeservice.

### Skifte lyspære

1. Koble fra produktet.
2. Skyv den bevegelige delen for å hekte av lampedekselet (1).
3. Ta av lampedekselet (2).
4. Skift ut lyspæren med en pære med samme effekt og som er spesielt beregnet på husholdningsapparater.
5. Sett på lampedekselet igjen.
6. Sett i støpselet.
7. Åpne døren. Kontroller at lampen tenes.

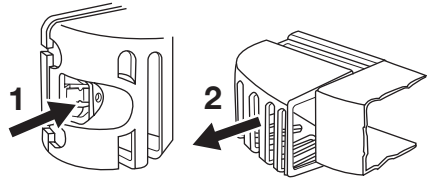

### Lukke døren

1. Rengjør dørpakningene.
2. Om nødvendig, juster døren. Se etter i "Montering".
3. Skift ut defekte pakninger ved behov. Kontakt kundeservice.

## TEKNISKE DATA

		ERB29233X ERB29233W	ERB34233X ERB34233W	ERB36233X ERB36233W	ERB40233X ERB40233W
Mål					
	Høyde	1540 mm	1750 mm	1850 mm	2010 mm
	Bredde	595 mm	595 mm	595 mm	595 mm
	Dybde	658 mm	658 mm	658 mm	658 mm
Tid, temperaturokning		20 t	20 t	20 t	20 t
Spenning		230 V	230 V	230 V	230 V
Frekvens		50 Hz	50 Hz	50 Hz	50 Hz

Den tekniske informasjonen finner du på typeskiltet til venstre på innsiden av produktet og på energietiketten.

## MONTERING

 Les "Sikkerhetsinformasjon" nøyaktig for din egen sikkerhets skyld og for informasjon om korrekt operasjon av apparatet, før apparatet installeres.

### Plassering

Installet dette apparatet på et sted der romtemperaturen samsvarer med den klimaklassen som er oppført på apparatets typeskilt:

Klimaklasse	Romtemperatur
SN	+10°C til +32°C
N	+16°C til +32°C
ST	+16°C til +38°C
T	+16°C til +43°C

### Lokalitet

Apparatet bør monteres i god avstand fra varmekilder, som radiatorer, varmtvannsberedere, direkte sollys osv. Påse at luften kan sirkulere fritt rundt baksiden av kabinettet. For å oppnå best ytelse når apparatet er plassert under et overskap, må minste avstanden mellom toppen av apparatet og

skapet være minst 100 mm . Ideelt sett burde apparatet ikke plasseres under overskap. En eller flere justerbare føtter på bunnen av kabinettet muligjør nøyaktig vatrning.

**⚠ Advarsel** Det må være mulig å kople apparatet fra strømforsyningen; stoppslet skal derfor alltid være lett tilgjengelig etter montering.

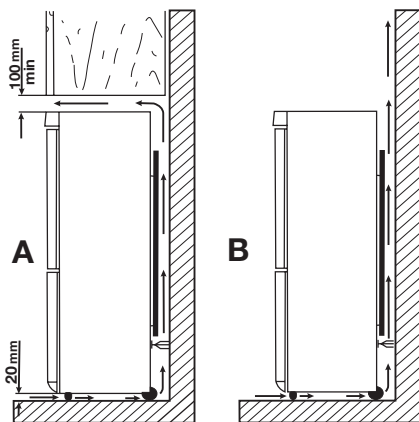

### Elektrisk tilkøpling

Før du setter stoppelet inn i stikkkontakten, forsikre deg om at spenningen og frekvensen som er oppført på typeskiltet samsvarer med strømnettet i hjemmet ditt.

Apparatet skal jordes. Stoppslet på nettleddningen er utstyrt med jordingskontakt. Derksom husets stikkontakt ikke er jordet, skal apparatet koples til en separat jording i overensstemmelse med gjeldende forskrifter. Kontakt en faglært elektriker.

Produsenten fraskriver seg ethvert ansvar dersom sikkerhetsreglene ikke blir fulgt. Dette apparatet er i overensstemmelse med EU-direktiver.

### Avstandsstykker bak

De to avstandsstykkene ligger i posen med dokumentasjon.

Slik monterer du avstandsstykkene:

1. Løsne skruen.
2. Fest avstandsstykket under skruen.
3. Drei avstandsstykket til riktig stilling.
4. Stram skruene.

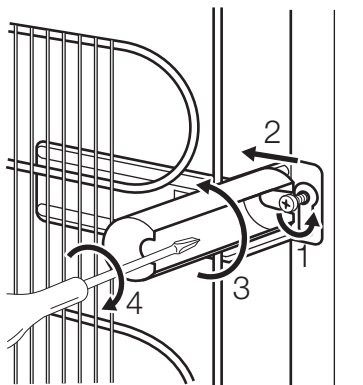

### Plan oppstilling

Pass på at apparatet står i vater. Dette kan gjøres med to justerbare føtter på undersiden fremme.

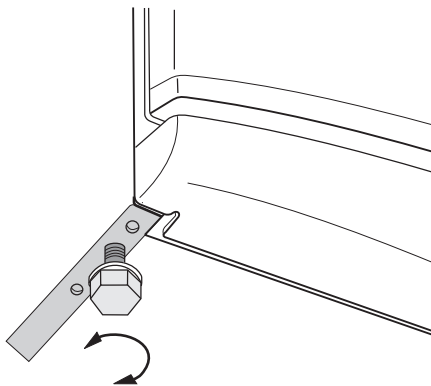

### Fjerne hyllestopperne

Apparatet ditt er utstyrt med hyllestopperne som gjør det mulig å låse hyllene under transport.

Gå frem som følger for å fjerne dem:

1. Flytt hyllestopperne i retning mot pilen (A).
2. Løft hyllen i bakkant og skyv den forover til den løsner (B).
3. Fjern stopperne (C).

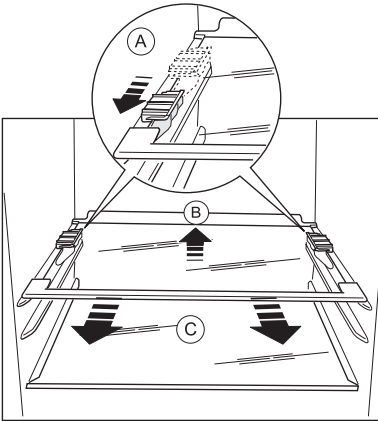

### Omhengsling av døren

**⚠ Advarsel** Før du begynner et arbeid på apparatet, må du trekke stopselet ut av stikkkontakten.

**Viktig** Vi foreslår at dette arbeidet utføres av to personer, slik at den ene holder dørene godt fast mens den andre arbeider.

Gå frem som følger for å hengsle om døren:

1. Åpne dørene. Skru ut det midtre hengselet (m2). Fjern avstandsstykket av plast (m1).

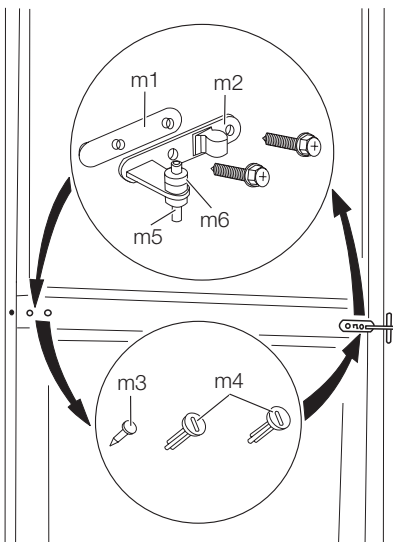

2. Fjern dørene.

3. Fjern avstandsstykket (m6), og flytt det over på den andre siden av hengselet (m5).
4. Ta av dekselet ved hjelp av et verktøy (b1). Skru ut nedre hengsel (b2) og avstandsstykket (b3), og plasser dem på motsatt side.
5. Sett inn igjen hengselet (b1) på motsatt side.

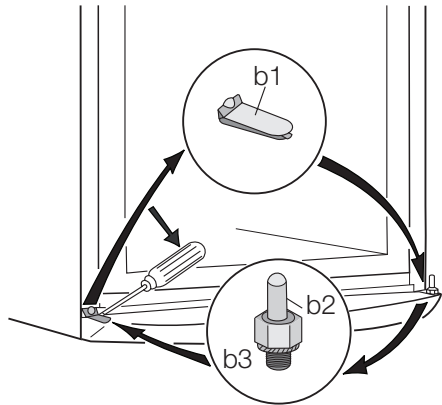

6. Fjern stopperne (1) og flytt dem til den andre siden av dørene.

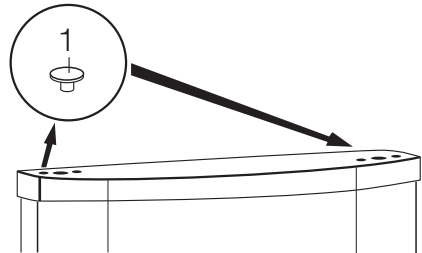

7. Skru løs det øvre hengselet (t1), og skru det fast på motsatt side.

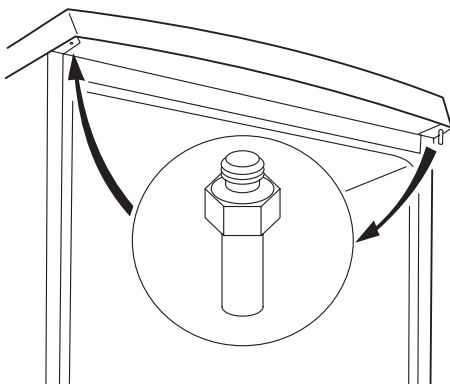

8. Ta av den venstre dekselpinnen fra midtre hengsel (m3,m4) og flytt den til den andre siden.  
 9. Sett pinnen på midtre hengsel (m5) inn i det venstre hullet på den nedre døren.  
 10. Sett den nedre døren på hengselet (b2) igjen.  
 11. Fest den øvre døren på øvre hengsel (t1).  
 12. Sett den øvre døren inn igjen på det midtre hengselet (m5) ved å vippe begge dørene litt.

13. Skru det midtre hengselet fast igjen (m2). Ikke glem avstandsstykket i plast (m1), som skal settes inn under det midtre hengselet. Pass på at kantene av døren er parallelle med sidekanten av apparatet.

14. Sett apparatet på plass igjen, sett det i vater, og vent i minst fire timer før du setter støpselet inn i stikkkontakten.

Foreta en endelig kontroll for å være sikker på at:

- Alle skruene er strammet.
- Den magnetiske pakningen sitter godt inntil kabinettet.
- Døren åpner og lukker korrekt.

Hvis omgivelsestemperaturen er lav (f.eks. om vinteren) kan det hende at pakningen ikke passer som den skal mot kabinettet. I så fall venter du til at pakningen justerer seg selv.

Dersom du ikke selv vil gjennomføre arbeidet som beskrives over, kan du ta kontakt med nærmeste servicesenter. Mot regning vil en tekniker ved servicesenteret hengsle om døren på apparatet.

## MILJØHENSYN

Symbolet  på produktet eller på emballasjen viser at dette produktet ikke må behandles som husholdningsavfall. Det skal derimot bringes til et mottak for resirkulering av elektrisk og elektronisk utstyr. Ved å sørge for korrekt avhending av apparatet, vil du bidra til å forebygge de

negative konsekvenser for miljø og helse som gal håndtering kan medføre. For nærmere informasjon om resirkulering av dette produktet, vennligst kontakt kommunen, renovasjonsselskapet eller forretningen der du anskaffet det.



## Electrolux. Thinking of you.

Ta del av våra tankegångar på [www.electrolux.com](http://www.electrolux.com)

## INNEHÅLL

Säkerhetsinformation	41	Underhåll och rengöring	47
Användning	43	Om maskinen inte fungerar	48
När maskinen används första gången	43	Tekniska data	50
Daglig användning	44	Installation	50
Råd och tips	46	Miljöskydd	53

Med reservation för ändringar



## SÄKERHETSINFORMATION

För din egen säkerhet och för att du skall kunna använda produkten på korrekt sätt är det viktigt att du noggrant läser igenom denna bruksanvisning, inklusive tips och varningar, innan du installerar och använder produkten första gången. För att undvika onödiga misstag och olyckor är det viktigt att alla som använder produkten har god kännedom om dess skötsel och skyddsanordningar. Spara denna bruksanvisning och se till att den följer med produkten om den flyttas eller säljs, så att alla som använder produkten får korrekt säkerhetsinformation och information om hur den skall skötas.

För att minimera risken för skador på person och egendom är det viktigt att du läser och följer säkerhetsföreskrifterna i denna bruksanvisning. Tillverkaren ansvarar inte för skador orsakade av att föreskrifterna inte har följts.

**Säkerhet för barn och handikappade**

- Denna produkt är inte avsedd att användas av personer (även barn) med nedsatt fysisk eller sensorisk förmåga, eller om de har bristande erfarenhet och kunskap, om de inte instrueras och övervakas av en person som ansvarar för deras säkerhet. Barn bör alltid övervakas när de använder produkten för att säkerställa att de inte leker med den.
- Håll allt förpackningsmaterial utom räckhåll för barn. Risk för kvävning kan föreligga.
- När du skall kassera produkten: koppla loss den från eluttaget och klipp av nät-

kabeln (så nära produkten som möjligt) och demontera dörrarna så att lekande barn inte utsätts för elektriska stötar eller löper risk att bli inestängda.

- Om denna produkt, som har magnetiska dörrtätningar, skall ersätta en äldre produkt som har en fjäderbelastad spärr i dörrarna, var noga med att göra fjäderspärren obrukbar innan du kasserar den gamla produkten. Då finns det ingen risk att produkten blir en dödsfälla för barn.

**Allmän säkerhet****Varning**

Se till att ventilationsöppningarna inte blockeras i produktens hölje eller i inbyggnadsutrymmet.

- Produkten är avsedd för förvaring av matvaror och/eller drycker i ett normalt hushåll enligt beskrivning i denna bruksanvisning.
- Använd inga mekaniska eller artificiella metoder för att påskynda upptinningsprocessen.
- Använd inga andra elektriska apparater inne i produkten, (t.ex. en glassmaskin), såvida de inte har godkänts för detta ändamål av tillverkaren.
- Var noga med att inte skada kylkretsen.
- I kylkretsen används isobutan (R600a) som köldmedel. Det är en miljövänlig naturgas, men den är dock brandfarlig. Se till att inga komponenter i kylkretsen skadas under transport och installation av produkten. Om kylkretsen skadas:

- undvik att komma nära öppen eld och antändande källor
- ventiler noga rummet där produkten står
- Det är farligt att ändra specifikationerna eller att försöka modifiera denna produkt på något sätt. En skadad nätkabel kan orsaka kortslutning, brand och/eller elektriska stötar.

**!** **Varning** Elektriska delar (t.ex. nätkabel, stickkontakt, kompressor) får endast bytas ut av en certifierad serviceagent eller annan kvalificerad servicepersonal för att undvika fara.

1. Nätkabeln får inte förlängas.
  2. Se till att stickkontakten inte kläms eller skadas av produktens baksida. En skadad stickkontakt kan överhettas och orsaka brand.
  3. Se till att stickkontakten är åtkomlig när produkten har installerats.
  4. Dra inte i nätkabeln.
  5. Sätt inte i stickkontakten om eluttaget sitter löst. Risk för elektriska stötar eller brand föreligger.
  6. Produkten får inte användas utan att innerbelysningens lampskydd sitter på plats<sup>13)</sup> över den inre belysningen.
- Denna produkt är tung. Var försiktig när du flyttar den.
  - Plocka inte ut matvaror från frysfacket, och ta inte i dem, med våta eller fuktiga händer eftersom detta kan leda till skador på huden eller frost-/frysckador.
  - Se till att produkten inte exponeras för direkt solsken under långa perioder.
  - Lamporna<sup>14)</sup> som används i den här produkten är speciallampor som endast är avsedda för användning i produkten. De lämpar sig inte som rumsbelysning.

### Daglig användning

- Ställ inte heta kärl på plastdelarna i produkten.
- Förvara inte brandfarliga gaser eller vätskor i produkten eftersom de kan explodera.
- Placera inte matvaror direkt mot luftutloppet på den bakre väggen.<sup>15)</sup>

- Fryst mat får inte frysas om när den har tinats.
- Förvara färdig fryst mat enligt tillverkarens anvisningar.
- Följ noga rekommendationerna om förvaring från produktens tillverkare. Se relevant avsnitt i bruksanvisningen.
- Placera inte kolsyrade eller mousserande drycker i frysen eftersom detta skapar ett tryck i behållaren som då kan explodera och skada frysen.
- Isglassar kan orsaka frostsckador om de konsumeras direkt från frysen.

### Skötsel och rengöring

- Stäng av produkten och koppla loss den från eluttaget före underhåll.
- Rengör inte produkten med metallföremål.
- Använd inga vassa föremål för att avlägsna frost från produkten. Använd i stället en plastskrapa.
- Kontrollera regelbundet produktens tömning av avfrostat vatten. Rengör vid behov tömningskanalen. Om tömningskanalen täpps igen kommer vatten att samlas på produktens botten.

### Installation

**Viktigt** För den elektriska anslutningen, följ noga anvisningarna i respektive avsnitt.

- Packa upp produkten och kontrollera att den inte har några utvändiga skador. Anslut inte produkten om den är skadad på något sätt. Rapportera omedelbart eventuella skador till din återförsäljare, och spara i så fall förpackningsmaterialet.
- Vi rekommenderar att du väntar minst fyra timmar innan du nätansluter produkten så att oljan kan rinna tillbaka i kompressorn.
- Tillräcklig luftcirkulation måste säkerställas runt produkten, annars överhettas den. För att erhålla tillräcklig ventilation, följ instruktionerna som är relevanta för installationen.
- När så är möjligt bör produktens baksida vara vänd mot en vägg för att undvika risken för brännskador genom kontakt med produktens varma delar (kompressor, kondensator).

<sup>13)</sup> Om produkten har ett lampskydd.

<sup>14)</sup> Om produkten har en lampa.

<sup>15)</sup> Om produkten är frostfri.

- Produkten får inte placeras nära värmelement eller spisar.
- Säkerställ att elkontakten är åtkomlig efter installation av produkten.
- Produkten får endast anslutas till ett dricksvattenssystem. <sup>16)</sup>

### Service

- Allt arbete avseende elektricitet som krävs för att utföra service på produkten skall utföras av en behörig elektriker eller annan kompetent person.
- Service på denna produkt får endast utföras av en auktoriserad serviceverkstad. Endast originaldelar får användas.

### Miljöskydd

-  Denna produkt innehåller inte, varken i kylkretsen eller i isolationsmaterialen,

någon gas som kan skada ozonlagret. Produkten får inte kasseras tillsammans med det vanliga hushållsavfallet. Isolationsmaterialen innehåller brandfarliga gaser: Produkten skall därför kasseras enligt tillämpliga bestämmelser som kan erhållas från de lokala myndigheterna. Undvik att skada kylenheten, särskilt på baksidan nära kondensorn. Material i denna produkt som är märkta med symbolen  kan återvinnas.

## ANVÄNDNING

### Sätta på produkten

Sätt i stickkontakten i eluttaget. Vrid temperaturreglaget medurs till en medelhög inställning.

### Stänga av produkten

För att stänga av produkten, vrid temperaturreglaget till "O"-läget.

### Temperaturreglering

Temperaturen regleras automatiskt. Gör på följande sätt för att reglera produkten:

- vrid temperaturreglaget mot de låga inställningarna för att erhålla låga kylnivåer.
- vrid temperaturreglaget mot de höga inställningarna för att erhålla höga kylnivåer.

-  En medelhög inställning är i regel bäst.

Den exakta inställningen bör dock väljas med hänsyn till att temperaturen inne i produkten beror på:

- rumstemperaturen
- hur ofta dörren öppnas
- mängden matvaror som förvaras
- produktens placering.

**Viktigt** Om produkten är inställd på en låg temperatur, och omgivningstemperaturen är hög eller produkten är full med matvaror, kan kompressorn arbeta kontinuerligt och medföra att frost bildas på den bakre väggen. I detta fall måste temperaturreglaget ställas in på en högre temperatur för att möjliggöra automatisk avfrostning och därigenom också sänka energiförbrukningen.

## NÄR MASKINEN ANVÄNDS FÖRSTA GÅNGEN

### Invändig rengöring

Innan du använder produkten första gången, rengör dess insida och alla invändiga tillbehör med ljummet vatten och en liten mängd neutral såpa för att ta bort den typiska lukten hos nya produkter. Eftertorka sedan noga.

**Viktigt** Använd inga starka rengöringsmedel eller skurpulver eftersom sådana produkter skadar ytfinishen.

<sup>16)</sup> Om produkten har en vattenanslutning.

## DAGLIG ANVÄNDNING

### Infrysning av färsk mat

Frysacket är lämpligt för infrysning av färsk mat och långvarig förvaring av fryst och djupfryst mat.

För att frysa in färsk mat behöver inte den medelhöga inställningen ändras.

För snabbare infrysning kan dock temperaturreglaget vridas till en högre inställning för att erhålla en högre kyleffekt.

**Viktigt** I detta läge kan temperaturen i kylskåpsutrymmet sjunka under 0 °C. Ställ i så fall in temperaturreglaget på en varmare inställning.

Placera den färska maten som skall frysas in i det övre facket.

### Förvaring av fryst mat

Vid första uppstart eller efter ett uppehåll i avstängt läge, låt produkten stå på i minst två timmar innan du lägger in några matvaror.

**Viktigt** I händelse av en oavsiktlig avfrostning, t.ex. vid ett strömvabrott och avbrottet varar längre än den tid som anges i den tekniska informationen under Temperaturökningstid, måste den tinade maten konsumeras snabbt eller omedelbart tillagas och sedan frysas in på nytt (när maten har kallnat).

### Upptining

Djupfryst och fryst mat kan, innan den används, tinas i kylan eller vid rumstemperatur beroende på den tid som står till förfogande för upptiningen.

Småbitar kan till och med tillagas direkt från frysen medan de fortfarande är frysta. Tillagningen tar i detta fall dock lite längre tid.

### Flyttbara hyllor

Väggarna i kylan är försedda med ett antal löpskenor så att hyllorna kan placeras enligt användarens önskemål.

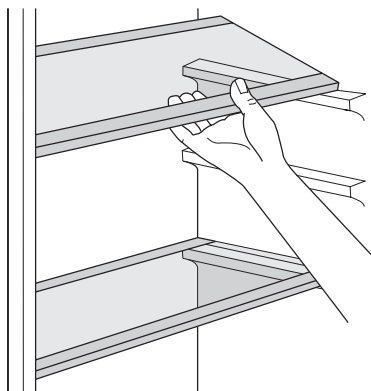

### Flaskställ

Placera flaskorna (med halsarna vända utåt) i den redan positionerade hyllan.

**Viktigt** Lägg endast in förslutna flaskor om hyllan är positionerad horisontellt.

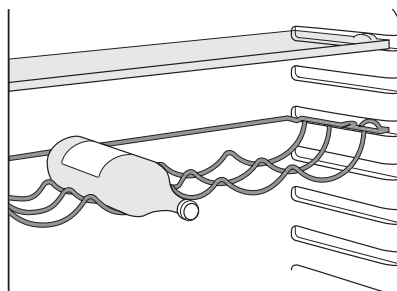

Flaskstället kan dock vinklas för att kunna förvara öppnade flaskor. För att vinkla flaskstället, dra ut det så långt att framkanten kan flyttas upp och placeras på nästa högre nivå.

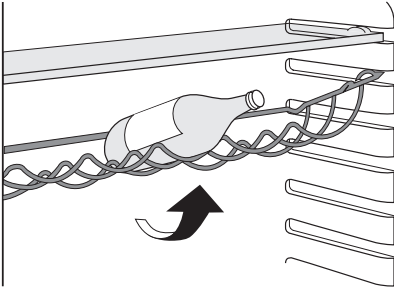

### Placering av dörrhyllorna

För att kunna förvara matförpackningar i olika storlekar kan dörrhyllorna placeras på olika nivåer.

Justera hyllorna på följande sätt: dra försiktigt hyllan i pilens riktning tills hyllan kommer fri och placera den sedan i önskad position.

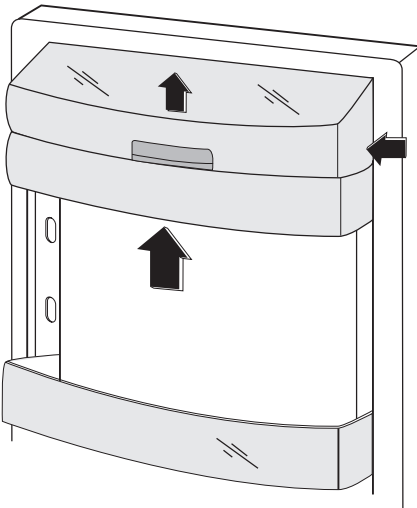

### Låda för färskvaror

Lådan för färskvaror är lämplig för förvaring av färska livsmedel som fisk, kött, skaldjur eftersom temperaturen här är lägre än övriga delen av kylan. Den sitter i kylens nedre del, direkt över grönsakslådan.

Gör enligt följande om du vill ta bort lådan för färskvaror:

1. Öppna kylporten så mycket som möjligt. Om du inte kan öppna dörren 180° på grund av ett stopp eller andra föremål, tag bort nedre flaskhyllan i dörren.
2. Drag ut lådan mot dig själv så mycket som går.
3. Lyft lådans främre del lite.
4. Tag bort lådan från stödet.
5. Lyft stödets bakre del från ramen.
6. Drag ramen mot dig själv.
7. Tag bort stödramen.

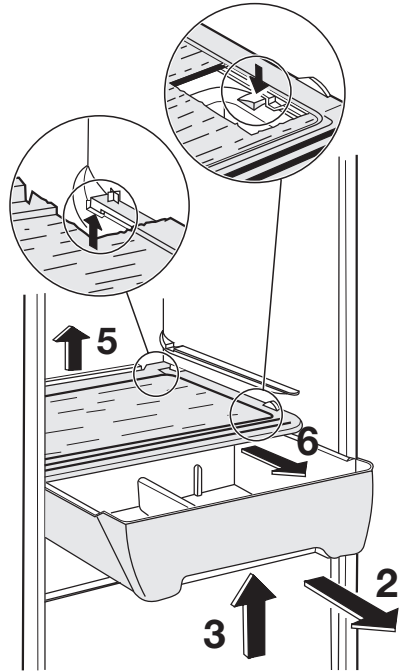

För att sätta tillbaka lådan för färskvaror i sitt ursprungliga läge, utför ovanstående steg i omvänd ordning.

### Urtagning av fryslådor från frysen

Fryslådorna har stopp som förhindrar att lådorna av misstag dras ut helt eller faller ut. För att ta ut en fryslåda ur frysen, dra lådan mot dig tills du når stoppet och avlägsna sedan lådan genom att vinkla den främre delen uppåt.

För att sätta tillbaka lådan, lyft upp den främre delen något för att föra in lådan i dess spår. När lådan har passerat förbi stoppen, skjut in hela lådan på plats.

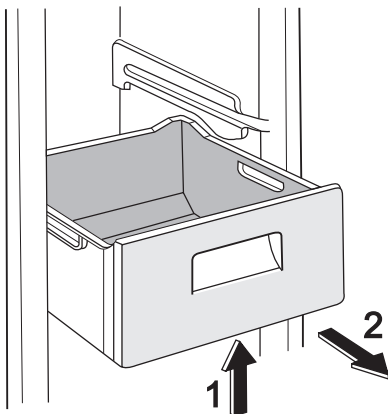

## RÅD OCH TIPS

### Normala ljud under drift

- Det kan höras ett svagt porlande och ett bubblande ljud när köldmedlet pumpas genom spiralrören och rörledningarna. Detta är normalt.
- När kompressorn är i drift pumpas köldmedlet runt och det hörs ett surrande och ett pulserande ljud från kompressorn. Detta är normalt.
- Den termiska utvidgningen kan orsaka ett plötsligt knäppande ljud. Detta är ett naturligt och ofarligt fysikaliskt fenomen. Detta är normalt.
- När kompressorn slås på och av kan ett svagt "klick" höras från temperaturtermostaten. Detta är normalt.

### Tips om energibesparing

- Öppna inte dörren för ofta och låt den inte stå öppen längre tid än absolut nödvändigt.
- Om omgivningstemperaturen är hög, och temperaturreglaget är inställt på en hög temperatur och produkten är full med matvaror, kan kompressorn arbeta kontinuerligt och medföra att frost eller is bildas på evaporatorn. Om detta inträffar, ställ in temperaturreglaget på en lägre temperatur för att möjliggöra automatisk avfrostning och därigenom också sänka energiförbrukningen.

### Tips om kylning av färska livsmedel

För att erhålla bästa resultat:

- förvara inte varm mat eller avdunstande vätskor i kylskåpet
- täck över eller förpacka maten, särskilt om den har en stark smak
- placera mat så att luft kan cirkulera fritt omkring den

### Tips om kylning

Praktiska råd:

Kött (alla typer): lägg i plastpåsar och placera på glashyllan ovanför grönsakslådan.

Av säkerhetsskäl bör kött förvaras på detta sätt i högst två dygn.

Tillagad mat och kalla rätter: dessa bör täckas över och kan placeras på valfri hylla. Frukt och grönsaker: skölj av och rengör noga och lägg i den speciella grönsakslådan (eller lådorna i förekommande fall).

Smör och ost: dessa produkter bör läggas i särskilda, lufttäta behållare eller förpackas i aluminiumfolie eller plastpåsar för att evakueras så mycket luft som möjligt.

Mjölkflaskor: dessa bör ha kapsyl och förvaras lämpligen i dörrens flaskställ.

Bananer, potatis och lökar som inte är förpackade bör inte förvaras i kylskåpet.

### Tips om infrysning

Här följer några värdefulla tips som hjälper dig att använda infrysningsfunktionen på bästa sätt:

- Den maximala mängd mat som kan frysas in på 24 timmar anges på typskylten.

- Infrysningsprocessen tar 24 timmar. Ytterligare mat som skall frysas in bör inte läggas in under denna period.
- Frys endast in färska och rengjorda matvaror av hög kvalitet.
- Dela upp maten i små portioner för en snabbare och fullständig infrysning. Sedan kan du dessutom plocka ut och tina endast den mängd du behöver.
- Slå in maten i aluminiumfolie, eller lägg den i plastpåsar, och se till att förpackningarna är lufttäta.
- Låt inte färsk, ej infrost mat komma i kontakt med redan infrost mat, detta för att temperaturen inte skall öka i den infrysade maten.
- Magra matvaror håller bättre och längre än feta. Salt förkortar matens lagringstid.
- Isglass kan, om den konsumeras direkt från frysfacket, orsaka frysskador på huden.
- Det är lämpligt att anteckna datumet för infrysning på varje separat förpackning så att du kan hålla reda på förvaringstiderna.

### Tips om förvaring av fryst mat

Observera följande för att utnyttja produktens prestanda på bästa sätt:

- Kontrollera att kommersiellt infrysade matvaror har förvarats på rätt sätt av återförsäljaren.
- Transportera frysta matvaror från affären till frysen så snabbt som möjligt.
- Öppna inte dörren för ofta och låt den inte stå öppen längre tid än absolut nödvändigt.
- När fryst mat tinas upp försämras den snabbt och får inte frysas in på nytt.
- Överskrid inte den förvaringsperiod som anges av matvarans tillverkare.

## UNDERHÅLL OCH RENGÖRING

 **Försiktighet** Koppla loss produkten från eluttaget innan du utför någon form av underhåll.

 Kylenheten i denna produkt innehåller kolväten: underhåll och påfyllning får därför endast utföras av en auktoriserad servicetekniker.

### Regelbunden rengöring

Utrustningen måste rengöras med jämna mellanrum:

- rengör produkten insida och alla tillbehör med ljummet vatten och en liten mängd neutral såpa.
- inspektera regelbundet dörrtätningarna och torka dem rena från eventuell smuts.
- skölj och torka noga.

**Viktigt** Dra inte i, flytta inte och undvik att skada rörledningarna och kablarna inne i produkten.

Använd aldrig skarpa rengöringsmedel, skurpulver, parfymade rengöringsprodukter eller vaxpolermedel för att rengöra produkten invändigt eftersom sådana produkter skadar ytfinishen och efterlämnar en stark lukt.

Rengör kondensorn (svart galler) och kompressorn på produktens baksida med en

borste eller dammsugare. Detta förbättrar produktens prestanda och bidrar till en lägre energiförbrukning.

**Viktigt** Var försiktig så att du inte skadar kylsystemet.

Många produkter för rengöring av köksytor innehåller kemikalier som kan skada plastkomponenterna i produkten. Vi rekommenderar därför att produktens ytterhölje endast rengörs med varmt vatten och ett mildt diskmedel.

Anslut produkten till eluttaget igen efter rengöringen.

### Avfrostning av kylskåpet

Frost avlägsnas automatiskt från evaporatorn i kylutrymmet varje gång kompressorn stannar under normal användning. Det avfrostade vattnet töms ut via en ränna i en särskild behållare som sitter ovanför kompressorn på kylskåpets baksida, där vattnet avdunstar.

Det är viktigt att regelbundet rengöra avfrostningsvattnets tömningshål i mitten av kylskåpsutrymmet för att undvika att vattnet rinner över och droppar ned på matvarorna. Använd medföljande specialverktyg som redan sitter i tömningshålet.

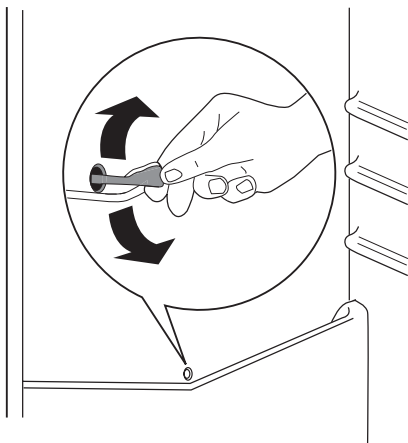

### Avfrostning av frysen

En viss mängd is kommer alltid att bildas på fryshyllorna och längs det övre utrymmet. Avfrosta frysen när islagret är 3-5 mm tjockt.

Följ instruktionerna nedan för att ta bort isen:

- Drag ur stickkontakten ur vägguttaget eller stäng av frysen
- Tag bort alla livsmedel, linda in dem i flera lager tidningspapper och förvara dem på en kall plats
- Tag bort fryslådorna
- Svep in lådorna i isolerande material, till exempel filter eller tidningspapper.

Avfrostningen kan påskyndas genom att ställa kärl med varmt vatten (inte kokande) inne i frysen.

- Lossa dräneringskanalen från dess förvaringsläge, tryck den enligt bilden och pla-

cera den i nedersta fryslådan där vatten kan samlas upp

- Skrapa försiktigt bort is när den börjar tina. Använd en trä- eller plastskrapa
- När all is har smält, rengör och torka skåpet, sätt sedan tillbaka dräneringskanalen på sin plats.

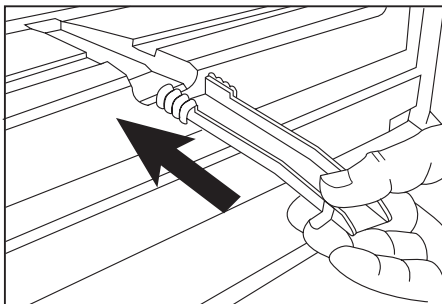

- Sätt på produkten och lägg tillbaka frysta matvaror.

**Vi rekommenderar att du låter produkten stå i några timmar med den högsta kyleffekten så att tillräcklig förvarings-temperatur nås så snabbt som möjligt.**

**Viktigt** Använd aldrig metallföremål för att skrapa bort is från kondensorn eftersom den kan skadas. Använd inte andra mekaniska apparater eller konstgjorda medel för att påskynda upptiningen, än vad som rekommenderas av tillverkaren. En temperaturstegring på frysta livsmedel under avfrostning kan minska deras förvaringstid.

## OM MASKINEN INTE FUNGERAR



**Försiktighet** Koppla loss produkten från eluttaget innan felsökning påbörjas.

Endast en behörig elektriker eller annan kompetent person får utföra felsökning som inte beskrivs i denna bruksanvisning.

**Viktigt** Produkten avger vissa ljud under normal användning (kompressor, cirkulation av köldmedel).

Problem	Möjlig orsak	Åtgärd
Produkten bullrar.	Produkten står ostadigt.	Kontrollera att produkten står stadigt (alla fyra fötterna skall ha kontakt med golvet).



Problem	Möjlig orsak	Åtgärd
<b>Kompressorn arbetar hela tiden.</b>	Temperaturen kan vara felinställd.	Ställ in en högre temperatur.
	Dörren är inte stängd ordentligt.	Se avsnittet "Stängning av dörren".
	Dörren har öppnats för ofta.	Låt inte dörren stå öppen längre tid än nödvändigt.
	Matvarornas temperatur är för hög.	Låt matvarornas temperatur sjunka till rumstemperatur innan du lägger in dem för förvaring.
	Rumstemperaturen är för hög.	Sänk rumstemperaturen.
<b>Vatten rinner på kylskåpets bakre vägg.</b>	Under den automatiska avfrostningen tinar frost på den bakre väggen.	Detta är normalt.
<b>Vatten rinner in i kylskåpet.</b>	Vattenutloppet är igentäppt.	Rengör vattenutloppet.
	Matvaror hindrar vattnet från att rinna till vattenuppsamlaren.	Kontrollera att inga matvaror har kontakt med den bakre väggen.
<b>Vatten rinner på golvet.</b>	Smältvattnet rinner inte genom utloppet till avdunstningsbrickan ovanför kompressorn.	Anslut smältvattenutloppet till avdunstningsbrickan.
<b>Det har bildats för mycket frost och is.</b>	Matvarorna är inte korrekt förpackade.	Förpacka matvarorna ordentligt.
	Dörren är inte stängd ordentligt.	Se avsnittet "Stängning av dörren".
	Temperaturen kan vara felinställd.	Ställ in en högre temperatur.
<b>Temperaturen i produkten är för låg.</b>	Temperaturen kan vara felinställd.	Ställ in en högre temperatur.
<b>Temperaturen i produkten är för hög.</b>	Temperaturen kan vara felinställd.	Ställ in en lägre temperatur.
	Dörren är inte stängd ordentligt.	Se avsnittet "Stängning av dörren".
	Matvarornas temperatur är för hög.	Låt matvarornas temperatur sjunka till rumstemperatur innan du lägger in dem för förvaring.
	Många matvaror har lagts in samtidigt för förvaring.	Lägg in färre matvaror samtidigt för förvaring.
<b>Temperaturen i kylan är för hög.</b>	Det cirkulerar ingen kallluft i produkten.	Se till att kallluft kan cirkulera i produkten.
<b>Temperaturen i frysen är för hög.</b>	Matvaror är placerade för nära varandra.	Placera matvarorna så att kallluft kan cirkulera.
<b>Produkten fungerar inte.</b>	Produkten är avstängd.	Sätt på produkten.
	Stickkontakten sitter inte ordentligt i eluttaget.	Sätt i stickkontakten ordentligt i eluttaget.
	Produkten får ingen ström. Eluttaget är strömlöst.	Anslut en annan elektrisk apparat till eluttaget för att kontrollera. Kontakta en behörig elektriker.

Problem	Möjlig orsak	Åtgärd
<b>Belysningen fungerar inte.</b>	Lampan är i standby-läge.	Stäng och öppna dörren.
	Glödlampan är trasig.	Se avsnittet "Byte av glödlampan".

Kontakta vår serviceavdelning om produkten fortfarande inte fungerar korrekt efter ovanstående kontroller.

### Byte av lampan

1. Gör produkten strömlös
2. Tryck på den rörliga delen för att lossa lampglaset (1).
3. Avlägsna lampglaset (2).
4. Byt ut lampan mot en med samma effekt och som är särskilt tillverkad för produkten.
5. Sätt tillbaka lampglaset.
6. Sätt in stickkontakten i eluttaget.
7. Öppna dörren. Kontrollera att belysningen tänds.

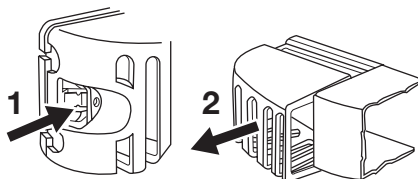

### Stängning av dörren

1. Rengör dörrtätningarna.
2. Justera dörren vid behov. Se avsnittet "Installation".
3. Byt vid behov ut defekta dörrtätningar. Kontakta vår lokala serviceavdelning.

## TEKNISKA DATA

		ERB29233X ERB29233W	ERB34233X ERB34233W	ERB36233X ERB36233W	ERB40233X ERB40233W
Mått					
	Höjd	1540 mm	1750 mm	1850 mm	2010 mm
	Bredd	595 mm	595 mm	595 mm	595 mm
	Djup	658 mm	658 mm	658 mm	658 mm
Temperaturrenningstid		20 tim.	20 tim.	20 tim.	20 tim.
Nätspänning		230 V	230 V	230 V	230 V
Frekvens		50 Hz	50 Hz	50 Hz	50 Hz

Den tekniska informationen anges på typskylten som sitter till vänster inne i produkten samt på energietiketten.

## INSTALLATION

- ⚠ För din egen säkerhet och för att du skall kunna använda produkten på korrekt sätt, läs noga igenom avsnittet "Säkerhetsinformation" innan du installerar produkten.

### Placering

Installera produkten på en plats där omgivningstemperaturen motsvarar den klimatklass som anges på typskylten:

Klimatklass	Omgivningstemperatur
SN	+10 till +32 °C
N	+16 till +32 °C
ST	+16 till +38 °C
T	+16 till +43 °C

### Placering

Produkten bör placeras på säkert avstånd från värmekällor såsom element, varmvat-

tensberedare, direkt solsken, etc. Se till att luften kan cirkulera fritt runt produktens baksida. För att säkerställa bästa prestanda om produkten placeras under en överhängande väggenhet måste det vara minst 100 mm avstånd mellan produktens ovasida och väggenheten. Produkten bör dock helst inte placeras under överhängande väggenheter. Produkten kan justeras in i våg med en eller flera justerbara fötter.

**⚠ Varning** Det måste gå att koppla bort produkten från elnätet. Stickkontakten måste därför vara lätt att komma åt när produkten har installerats.

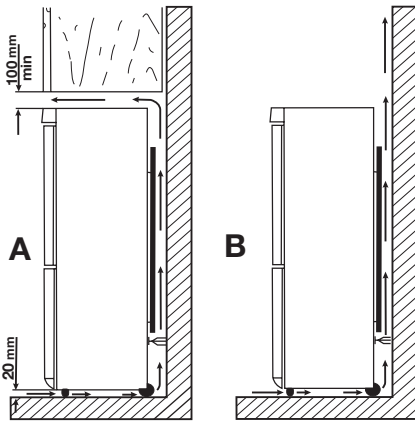

### Elektrisk anslutning

Kontrollera före anslutning till ett eluttag att nätspanningen och nätfrekvensen överensstämmer med de värden som anges på typskylten.

Produkten måste jordas. Nätkabelns stickkontakt är försedd med en kontakt för detta ändamål. Om nätspänningsmatningen inte är jordad, kontakta en kvalificerad elektriker för att ansluta produkten till en separat jord enligt gällande bestämmelser.

Tillverkaren ansvarar inte för skador orsakade av att ovanstående säkerhetsåtgärder inte har följts.

Denna produkt uppfyller kraven enligt EG-direktiven för CE-märkning.

### Bakre distanshållare

De två distanshållarna finns i påsen med dokumentationen.

Montera distanshållarna på följande sätt:

1. Lossa skruven.
2. Sätt distanshållaren under skruven.
3. Vrid distanshållaren till rätt position.
4. Dra åt skruvarna igen.

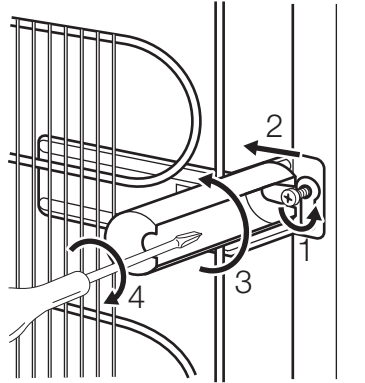

### Avvägning

Se till att produkten står i våg där den installeras. Justera vid behov produkten med hjälp av de två främre, justerbara fötterna.

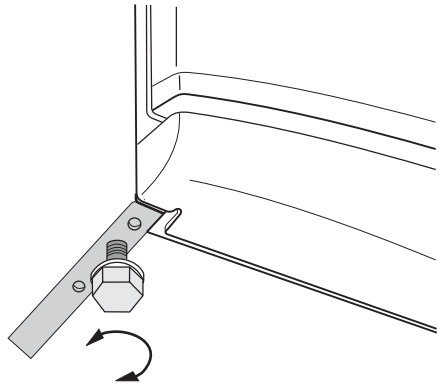

### Borttagning av hyllspärrarna

Din produkt är utrustad med hyllspärrar för att låsa hyllorna under transport.

För att ta bort hyllspärrarna:

1. Flytta hyllspärrarna i pilens riktning (A).
2. Lyft hyllan bakifrån och tryck den framåt tills den kommer fri (B).
3. Ta bort spärrarna (C).

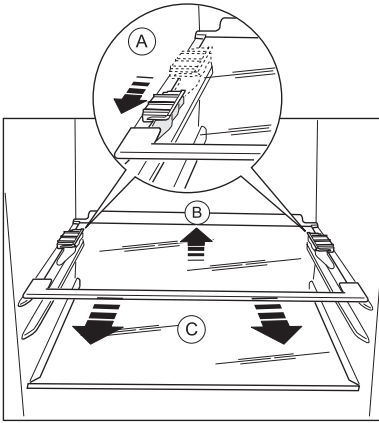

### Omhängning av dörrar

**⚠ Varning** Koppla loss produkten från eluttaget innan du påbörjar arbetet.

**Viktigt** Vi rekommenderar att du ber någon om hjälp med att hålla ett fast grepp om dörrarna under arbetets gång.

Gör på följande sätt för att ändra dörrarnas öppningsriktning:

1. Öppna dörrarna. Skruva loss det mellersta gångjärnet (m2). Avlägsna distanshållaren av plast (m1).

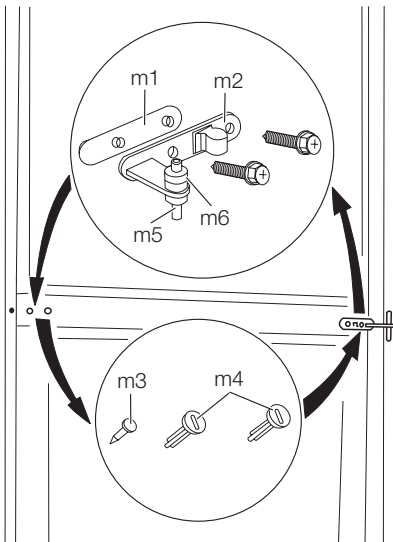

2. Avlägsna dörrarna.

3. Avlägsna distanshållaren (m6) och flytta den till andra sidan av gångjärnsaxeln (m5).
4. Avlägsna kåpan (b1) med ett verktyg. Skruva loss den nedre gångjärnsaxeln (b2) och distanshållaren (b3) och placera dem på motsatta sidan.
5. Sätt fast kåpan (b1) på motsatta sidan.

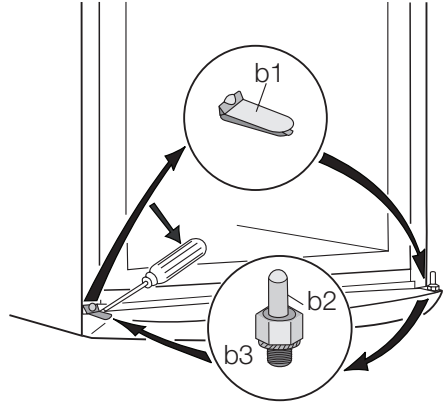

6. Avlägsna stoppen (1) och flytta dem till dörrarnas andra sida.

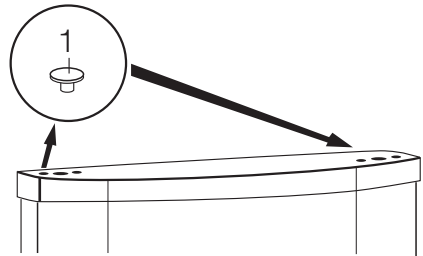

7. Skruva loss den övre gångjärnsupphängningen (t1) och skruva fast den på motsatta sidan.

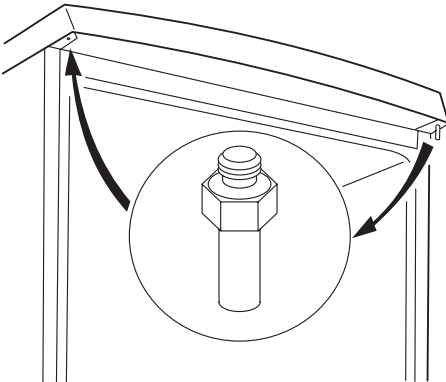

8. Avlägsna den vänstra kåpsprinten från det mellersta gångjärnet (m3, m4) och flytta den till andra sidan.
9. Sätt det mellersta gångjärnets (m5) sprint i det vänstra hålet på den nedre dörren.
10. Haka fast den nedre dörren på den nedre gångjärnsaxeln (b2).
11. Haka fast den övre dörren på den övre gångjärnsupphängningen (t1).

12. Luta dörren något och haka fast den övre dörren på den mellersta gångjärnsaxeln (m5).
13. Skruva fast det mellersta gångjärnet (m2). Glöm inte plastdistansen (m1) som skall sitta under det mellersta gångjärnet. Kontrollera att dörrkanterna löper parallellt med produktens kanter.
14. Ställ tillbaka produkten på plats, justera in den i våg och vänta sedan minst fyra timmar innan du ansluter den till eluttaget.

Kontrollera slutligen att:

- Alla skruvar är åtdragna.
  - Magnettätningen fäster ordentligt mot produkten.
  - Dörrarna öppnar och stänger ordentligt.
- Om rumstemperaturen är låg (t.ex. på vintern) kanske tätningen inte fäster ordentligt. Vänta i så fall tills tätningen har anpassat sig på naturlig väg.
- Om du inte vill hänga om dörrarna själv kan du kontakta vår lokala serviceavdelning. En servicetekniker hänger om dem mot en avgift.

## MILJÖSKYDD

Symbolen  på produkten eller emballaget anger att produkten inte får hanteras som hushållsavfall. Den skall i stället lämnas in på uppsamlingsplats för återvinning av el- och elektronikkomponenter. Genom att säkerställa att produkten hanteras på rätt sätt bidrar du till att förebygga eventuellt

negativa miljö- och hälsoeffekter som kan uppstå om produkten kasseras som vanligt avfall. För ytterligare upplysningar om återvinning bör du kontakta lokala myndigheter eller sophämtningstjänst eller affären där du köpte varan.







[www.electrolux.com/shop](http://www.electrolux.com/shop)

